



## GARTEN- UND WASSERTECHNIK 2018







## RASEN- UND GARTENTECHNIK

In einem schönen Garten lebt und entspannt es sich am besten – vor allem wenn der Rasen perfekt gemäht ist und Beete und Pflanzen top gepflegt sind. Dazu genügen oft ein paar geschickte Handgriffe und natürlich die richtigen Geräte.

	Seite
Akku-Familien .....	8 – 13
<b>NEU</b> Easy Flex Akku-Familie .....	14 – 19
Energy Flex Akku-Familie .....	20 – 23
<b>NEU</b> Mähroboter Robolinho® .....	24 – 29
Akku-Rasenmäher .....	30 – 31
Benzin-Rasenmäher .....	32 – 45
Mulch-Rasenmäher .....	46 – 47
Elektro-Rasenmäher .....	48 – 51
<b>NEU</b> Traktor Black Edition .....	52 – 53
Balkenmäher .....	54 – 55
Spindelmäher .....	56 – 57
Vertikutierer .....	58 – 59
Akku-/Elektro-Trimmer und Elektromotorsensen .....	60 – 63
Akku-Multitool .....	64 – 65
Benzin-Motorsensen .....	66 – 67
Benzin-Multitool .....	68 – 69
Gartenhelfer .....	70 – 71
Akku-/Elektro-Heckenscheren .....	72 – 75
Häcksler .....	76 – 77
Akku-/Elektro-Kettensägen .....	78 – 79
Benzin-Kettensägen .....	80 – 83
<b>NEU</b> Holzspalter .....	84 – 87
Motorhacken .....	88 – 89
Stromerzeuger .....	90 – 91
Schneefräsen .....	92 – 93
Spielzeug .....	94 – 95
Technische Daten .....	96 – 99

## WASSERTECHNIK

Ob Rasen sprengen, Schwimmbecken auspumpen oder für die Regenwassernutzung in Haus und Garten – die innovative Wassertechnik von AL-KO bietet immer die passende Pumpe, um Wasser in Bewegung zu bringen:

	Seite
Pumpenüberblick .....	100 – 101
Tauchpumpen Klarwasser .....	102 – 103
Tauchpumpen Schmutzwasser .....	104 – 107
Tauchpumpen Universal .....	108 – 109
Tauchdruckpumpen, Tiefbrunnenpumpen .....	110 – 111
Gartenpumpen .....	112 – 115
Hauswasserwerke .....	116 – 119
Hauswasserautomaten .....	120 – 121
Benzinmotorpumpen .....	122 – 123
Pumpenzubehör .....	124
Teichbecken .....	125
Technische Daten .....	126 – 127

### AL-KO Preisangaben:

- XXX,- €** Unverbindliche Preisempfehlung  
inklusive gesetzlicher Mehrwertsteuer.  
Preisänderungen, Irrtümer, Druckfehler  
und technische Änderungen vorbehalten.
- In Österreich nicht erhältlich.



## DIE MARKE AL-KO

Sicherheit, Komfort und Freude sind wichtige Faktoren des Lebens und Ausdruck unseres Wirkens. Und genau darin spiegelt sich unsere Identität wider, die zum einen in unserer Marke AL-KO und zum anderen auch in all unseren Produkten zu finden ist. Wir leben für die Qualität. Schließlich haben wir uns voll und ganz einer emotionalen Botschaft verschrieben: der Verbesserung der Lebensqualität unserer Kunden. Das verstehen wir unter Quality for life.



Der Vorstand der AL-KO KOBER SE (v. l.):  
Dr. Nico Reiner (CFO, AL-KO KOBER SE),  
Stefan Kober (CEO, AL-KO KOBER SE),  
Peter Kaltenstadler (COO, AL-KO KOBER SE)



## FÜR MEHR FREUDE IM GARTEN

---

AL-KO Gardentech ist Ihr innovativer Vorreiter im Bereich Gartengeräte. Wir haben es uns zur Aufgabe gesetzt, Ihren Traum in Grün Realität werden zu lassen. Das spiegeln unsere Neuprodukte aus den zukunftsweisenden Bereichen Akkutechnologien sowie Smart Garden wider. Seit rund einem Jahr unterstützt Sie unsere Energy Flex Akku-Familie beim umweltfreundlichen Gärtnern. Nun freuen wir uns, Ihnen weitere ökologische und leistungsstarke Mitglieder vorzustellen. Zudem inspirierten uns die individuellen Bedürfnisse unserer Kunden nach dem Motto „Take it easy“, die Easy Flex Akku-Familie zu entwickeln. Ein federleichter Akku für die bequeme Gartenarbeit. Ihren persönlichen Garten der Zukunft können Sie mit dem AL-KO Smart Garden-Konzept gestalten.

Zwei Apps stehen für Sie zum Download bereit: Die InTOUCH-App und die innogy-App für die Mähroboterserie Robolinho®. Lehnen Sie sich zurück und steuern Sie die tägliche Gartenarbeit via Handy oder Tablet. Smart und ressourcenschonend ist zudem unsere AL-KO Wassertechnik. Ob Hauswasserautomat, Tauch- oder Gartenpumpe – wir ermöglichen dank unserer Produktvielfalt stets passende Lösungen. Viel Spaß beim Blättern und Entdecken – und natürlich beim Arbeiten mit den AL-KO Gartengeräten.

Dr. Wolfgang Hergeth  
Geschäftsführer

# AL-KO GARDENTECH EINFACH DEN GARTEN GENIESSEN

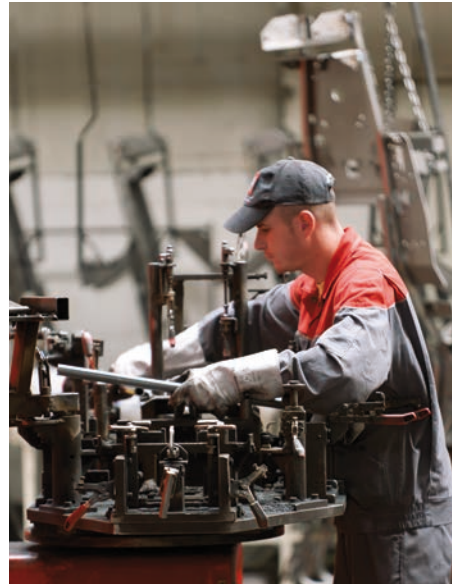

Mitten im Grünen entstehen die  
meisten AL-KO Benzin-Rasenmäher:  
Werk Obdach in Österreich

## QUALITÄT, DIE ÜBERZEUGT

AL-KO, das heißt Produkte made in Austria. Denn genau hier, im beschaulichen Obdach in der Steiermark, produzieren wir einen Großteil unserer in Bayerisch-Schwaben konstruierten Gartengeräte. Mit der Flexibilität und Sicherheit eines inhabergeführten Unternehmens, mit dem Ziel, die Wünsche unserer Kunden stets zu erfüllen.

# AL-KO INSIDE ENGINEERED IN GERMANY – MADE IN AUSTRIA

## HÖCHSTE ANSPRÜCHE

Unsere Ingenieure aus Forschung und Entwicklung lassen mit schwäbischer Gründlichkeit aus hunderten Einzelteilen zukunftsweisende Gartengeräte entstehen: Hochwertigste Materialien, ausgefeilte Technik, perfekte Ergonomie und ein sicheres Gespür für Formen und Details machen unsere Gartengeräte unverwechselbar.

Den hohen Qualitätsanspruch, der die Marke AL-KO auszeichnet, garantieren wir durch unser umfassendes Technologieprogramm, das vom ersten Entwurf über den Prototypenbau bis zum Endprodukt von den AL-KO Entwicklungsingenieuren, Designern und Technikern geplant und umgesetzt wird.



Im Technologiezentrum am Standort  
Kötz werden die innovativen AL-KO Geräte  
entwickelt sowie auf Herz und Nieren geprüft.

# UNSERE ZWEI AKKU-FAMILIEN:

## EASY FLEX UND ENERGY FLEX

### FINDEN SIE MIT UNS DEN RICHTIGEN MÄHER FÜR IHRE ANSPRÜCHE



#### WIE LANGE MÖCHTEN SIE MÄHEN?

Je nach Fläche empfiehlt es sich, ein kleineres oder größeres Gerät zu wählen. Denn entscheidend für die Mähdauer ist die Schnittbreite. Generell gilt: Je größer die Schnittbreite, desto schneller sind Sie mit dem Mähen fertig. Zudem müssen Sie die Fangbox weniger oft entleeren, da diese bei breiteren Geräten meist größer ist. Ganz bequem zurücklehnen können Sie sich hingegen mit einem Mähroboter.



#### MÖCHTEN SIE MULCHEN ODER SEITENAUSWERFEN?

AL-KO Benzin-Rasenmäher sind Meister ihres Fachs – auch was das Mulchen und Seitenauswerfen angeht. Denn viele Modelle können mittels werkzeugloser Montage des Mulchkeils oder des Seitenauswurfs im Handumdrehen umgerüstet werden. Achten Sie hierfür immer auf die Funktionen **3INONE** oder **4INONE**.



#### WIE IST IHR GARTEN GESTALTET?

Klein mit wenig Rasenfläche, mittelgroß mit Beeten und Steigungen oder groß und komplex – ganz egal wie Ihr Garten aussieht und welchen Anspruch Sie an Komfort haben, wir haben immer das Richtige für Sie: Vom kleinen Elektromäher mit 32 cm Schnittbreite über Benzin-Rasenmäher mit stufenlos regelbarem Radantrieb bis hin zum praktischen Mähroboter.





# WELCHER RASENTYP SIND SIE?

## MÄHROBOTER ROBOLINHO®



**Der Fleißige** ab Seite 24

- | kein Pflegeaufwand für Mähen und Mulchen
- | kein Aufwand für Grasschnittentsorgung
- | keine Geräusch-Emissionen
- | mehr Freizeit während der Robolinho mäht
- | intelligente Technik
- | vernetzt und integriert in die Hausautomation
- | Ergebnis: der perfekte englische Rasen

## AKKU-FAMILIE

AL-KO **EASY FLEX**

AL-KO **ENERGY FLEX**

solo by AL-KO **POWER FLEX**

**Der Leise** ab Seite 8

- | ein einziger Akku für den Einsatz in vielen Geräten
- | geräuscharm: deutlich leiser als Benzingeräte
- | kein Aufwand für Gerätewartung (kein Öl, kein Filter, etc...)
- | sehr geringe Betriebskosten
- | neueste Akkutechnologie mit Zellen von SONY
- | umweltfreundlich

## BENZIN- RASENMÄHER



**Der Starke** ab Seite 32

- | kraftvoll und leistungsstark
- | konventionell
- | netzunabhängig
- | für mittlere und große Flächen
- | komfortabler Radantrieb – viele Modelle mit einem kraftsparenden Antrieb

## ELEKTRO-RASENMÄHER



**Der Kompakte** ab Seite 48

- | leicht und handlich
- | für kleine und mittlere Rasenflächen
- | sofort startbereit
- | Service-freundlich
- | emissionsfrei

## TRAKTOR



**Der Große** ab Seite 52

- | unbegrenzter Mähspaß auf großen Rasenflächen
- | Freude am Fahren
- | bequem große Flächen mähen
- | breites Sortiment
- | kraftvoll
- | seltener Mäheinsatz möglich: auch bei Rasenhöhen bis zu 10 cm

# UNSERE ZWEI AKKU-FAMILIEN: EASY FLEX UND ENERGY FLEX

|| EASY FLEX



|| ENERGY FLEX



UMWELT-  
FREUNDLICH



KOMFORTABLERE  
BEDIENUNG



GERÄUSCH-  
REDUKTION



BETRIEBSKOSTEN-  
EINSPARUNG



## LITHIUM-IONEN-TECHNOLOGIE

Individuell wählen: Der kraftvolle 20 V max. Easy Flex-Akku ist mit einem Gewicht von gerade einmal 350 g die leichteste Variante der AL-KO Akku-Systeme. Mit 2,5 Ah Arbeitsleistung überzeugt er alle Hobbygärtner. Die zwei Akkus der Energy Flex-Familie beeindruckt mit jeweils 40 V max. sowie 4,0 bzw. 5 Ah Power. Dank ihrer Lithium-Ionen-Zellen sind beide Systeme außergewöhnlich langlebig und nicht selbstentladend, weil sie keinen Memory-Effekt kennen.

## LEISE UND GANZ OHNE ABGASE

Innovativ, umweltfreundlich und sauber – das ist das gemeinsame Motto von der Easy Flex Akku- und der Energy Flex Akku-Familie, mit denen alle gängigen Gartenarbeiten kabel- und mühelos von der Hand gehen. Der Clou: Die kraftvollen Lithium-Ionen-Batterien passen in alle Geräte der jeweiligen Familie, so dass je nach Anwendung im Nu gewechselt und weitergearbeitet werden kann.

Federleicht präsentiert sich die neue Akku-Familie Easy Flex. Der 350 g leichte Akku lässt sechs Geräte mit 20 V max. / 2,5 Ah zur Höchstform auflaufen. Bei den Ladegeräten trumpft das Easy Flex Akku-System doppelt auf. Wählen Sie zwischen dem Ladegerät C30 Li, das einen Akku in rund 50 Minuten einsatzbereit macht, oder dem Ladegerät TC 30 Li, bei dem zwei Akkus gleichzeitig in insgesamt 150 Minuten aufgeladen werden. Die Easy Flex-Familie umfasst eine Heckenschere, einen Laubbläser, einen Hochentaster, eine Hochheckenschere, einen Rasentrimmer sowie einen Rasenmäher. Dieser profitiert, wie alle Easy Flex Akku-Geräte, von dem besonders leichten Akku. Ausgestattet mit zwei Akkus, die zusammen mit einem Doppelladegerät im Lieferumfang enthalten sind, bringt er nur 12 kg auf den Rasen.

Das Herzstück der Energy Flex-Familie sind die extra starken 40 V max. / 4 Ah bzw. 5 Ah Akkublocks. Neben ihrem ansprechenden Design überzeugen diese auch durch ihre griffige Haptik und geringe Ladezeit von nur 1,5 h / 2,0 h. Ist der Akku voll, kann je nach Gerät bis zu 120 Minuten gearbeitet werden. Dabei stehen neben vier Rasenmähern auch diverse Handgeräte zur Verfügung – vom Rasentrimmer und Laubbläser über Heckenschere und Kettensäge bis hin zum vielseitigen Multitool ist alles mit dabei.



### ACHTEN SIE AUF DIESE ZEICHEN

Um Ihnen die Orientierung zu erleichtern welche Geräte zur **Easy Flex Akku-Familie** (orange Batterie) und welche zur **Energy Flex Akku-Familie** (grüne Batterie) gehören, haben wir diese alle mit einer Batterie in der jeweiligen Farbe versehen.



# AKKU-TECHNOLOGIE – EINE SPANNENDE SACHE!

## ZELL- UND BETRIEBSSPANNUNG: WO LIEGT DER UNTERSCHIED?

Ein Akku alleine ist noch keine „spannende Sache“. Für eine hohe Zellenspannung werden daher mehrere Akku-Zellen in Reihe geschaltet. So kann die erforderliche Betriebsspannung erzeugt werden. Im Sprachgebrauch ein Trugschluss: Akku wird oft im Singular verwendet, unabhängig wie viele Reihen kombiniert sind. Richtig wäre, von einem Akku-Pack zu sprechen.

## VIEL VOLT – VIEL LEISTUNG?

Weder Volt noch Wattstunden beschreiben eine Leistung. Volt ist die Einheit für Spannung, Wattstunden die Einheit für Energie.

1. **Hohe Voltzahlen** sind per se weder gut noch schlecht. Höhere Spannungen erlauben geringere Kabelquerschnitte und damit Kosten- und Gewichtersparnisse beim Material. Hohe Spannungen sind für den Menschen wiederum gefährlicher und benötigen höheren Schutz.
2. **Wattstunden** sind die Multiplikation von Spannung und Kapazität (Volt x Amperestunden) und beschreiben den Energieinhalt und damit auch die Betriebsdauer bis ein Nachladen erforderlich wird. Leistung wird in Watt definiert

**Fazit:** Eine Aussage über die Leistung lässt sich ausschließlich durch eine Angabe in Watt oder die kombinierte Angabe von Spannung und zulässigem Strom treffen. Alles andere ist oder kann irreführend sein.



## WAS MÜSSEN SIE BEI AKKU-GERÄTEN WISSEN?

Von den Voltzahlen lässt sich nicht auf eine höhere Betriebsdauer schließen, da diese formelmäßig nicht betrachtet wird. Hersteller werben bei Ihren Akku-Produkten mit hohen Voltzahlen – was aber nicht gleichbedeutend mit langer Betriebsdauer ist!

**Empfehlung:** Achten Sie beim Kauf auf die angegebene Kapazität in Amperestunden (Ah); eine höhere Amperestundenzahl ist gleichbedeutend mit einer längeren Betriebsdauer bzw. Energiehalt des Akkus.

**Vorteil:** Spannung und Kapazität der AL-KO Akkus sind perfekt auf die Geräte abgestimmt. Volle Kraft, voller Einsatz!

AL-KO ist von seinen Akku-Geräten und den Akkus überzeugt: Daher bieten wir als freiwillige Leistung eine 2 Jahre Herstellergarantie!

## MIT AKKU-GERÄTEN KOSTEN SPAREN

Akku-Geräte sind nicht nur kabellos, leicht und besonders umweltschonend. Sie verursachen auch viel weniger Kosten pro Mähseason. Unser Vergleich zeigt die Kosten pro Rasenmähermodell auf, die durch die Ladung der Akkus entstehen:



	<b>34.8 Li</b>	<b>Moweo 3.85 Li</b>	<b>Moweo 42.5 Li</b>	<b>Moweo 46.5 Li</b>	<b>Moweo 46.5 Li SP</b>
<b>Betriebskosten je Saison *</b>	0,53 €	0,84 €	0,84 €	0,84 €	1,68 €
<b>für eine Rasenfläche von</b>	200 m <sup>2</sup>	250 m <sup>2</sup>	400 m <sup>2</sup>	450 m <sup>2</sup>	600 m <sup>2</sup>

\* Berechnungsbasis: bei 20 Wochen Vegetation 1x die Woche mähen  
(Strompreis auf Basis 2017, Quelle: BDEW Bundesverband der Energie- und Wasserwirtschaft e.V.)

# SIE HABEN DIE WAHL: DREI AKKU-FAMILIEN, VIELE GERÄTE

	<b>Akku Li-Ion</b>	<b>Einzel-Ladegerät</b>	<b>Doppel-Ladegerät</b>	<b>Rasenmäher</b>	<b>Heckenschere</b>	<b>Trimmer / Sense</b>	<b>Laubbläser</b>	<b>Multi-Tool Hochentaster</b>	<b>Multi-Tool Hochheckenschere</b>	<b>Multi-Tool Trimmer</b>	<b>Multi-Tool Sense</b>	<b>Vertikutierer</b>	<b>Schneefräse</b>	<b>Kettensäge</b>	<b>Astssäge</b>	<b>DAB+ Radio</b>	<b>LED Strahler</b>
<b>EASY</b>	20 V 2,5 Ah	ja	ja	1 Modell	ja	ja / -	ja	ja	ja	-	-	-	-	-	ja	ja	ja
<b>ENERGY</b>	40 V 4,0 Ah/5,0 AH	ja	-	4 Modelle	ja	ja / -	ja	ja	ja	ja	ja	ja	ja	ja	-	-	-
<b>POWER *</b>	42 V 7,5 Ah	ja	-	2 Modelle	ja	ja / ja	-	ja	ja	ja Kombigerät	-	-	ja	-	-	-	-

Erweiterungen sind bereits in Planung. Freuen Sie sich auf neue Geräte für Ihren Garten.

\* Ausführliche Informationen zur Power Flex Akku-Familie entnehmen Sie bitte dem solo by AL-KO Katalog oder fragen Sie Ihren Fachhändler.

# NEU FEDERLEICHT UND PRAKTISCH

**EASY FLEX** 

**DIE NEUE EASY FLEX AKKU-FAMILIE FÜR EIN  
KABEL- UND MÜHELOSES GARTENVERGNÜGEN**



## EIN AKKU FÜR ALLES

Beim Easy Flex- Akku ist der Name Programm. Dank des sehr leichten und dennoch kraftvollen 20 V max. / 2,5 Ah Akkus mit nur 350 g gehen unter anderem Rasenmähen, Rasentrimmen und Heckenschneiden einfach von der Hand. Tipp: Rasenmäher kaufen, zwei Akkus samt Doppel-ladegerät bekommen. Dann die weiteren Easy Flex Akku-Geräte erwerben und loslegen.



## ACHTEN SIE AUF DIESES ZEICHEN

Um Ihnen die Orientierung zu erleichtern, welche Geräte zur **Easy Flex Akku-Familie** gehören, haben wir diese alle mit einer orangenen Batterie versehen. Einen Überblick über die ganze Vielfalt erhalten Sie auch auf den folgenden Seiten.

# HANDLICHE HELFER

## DIE GANZE VIELFALT DER AKKU-FAMILIE



### EASY FLEX

Fünf Handgeräte und ein Rasenmäher, die eines gemeinsam haben: Gartenarbeit, die dank des 350 g leichten Akkus easy von der Hand geht. Übrigens sind beim Kauf des Rasenmähers bereits zwei Akkus und ein Doppelladegerät inklusive. Doppelte Leistung, umweltschonend und ganz einfach.

## LAUBBLÄSER

INKLUSIVE EINEM  
ROHRAUFSATZ



LB 2060 

Akku-Typ	Li-Ion (20 V max. / 2,5 Ah)
Lauf-/Ladezeit Akku bis zu	20 / 50 Min.
Lieferumfang Akku/Ladegerät	- / -
Luftgeschwindigkeit	bis zu 200 km/h
Rohraufsatz	1
Regelung	stufenlos
Gewicht ca. (ohne/mit Akku)	1,2 / 1,5 kg
Art.-Nr. / EAN-Nr.	113 537 / 400 371 805 7553

UVP\* 59,90 €



Heckenschere HT 2050 

Akku-Typ	Li-Ion (20 V max. / 2,5 Ah)
Lauf-/Ladezeit Akku bis zu	45 / 50 Min.
Art.-Nr. / EAN-Nr.	113 536 / 400 371 805 7546

UVP\* 69,90 €



Trimmer GT 2025 

Akku-Typ	Li-Ion (20 V max. / 2,5 Ah)
Lauf-/Ladezeit Akku bis zu	45 / 50 Min.
Art.-Nr. / EAN-Nr.	113 535 / 400 371 805 7539

UVP\* 69,90 €

 = Akkufamilie Easy Flex



### Akku

20 V max. / 2,5 Ah, Li-Ion

Art. 113 559, EAN 400 371 805 7591

UVP\* 49,90 €

### Ladegerät

20 V max. / 3 A

Art. 113 560, EAN 400 371 805 7607

UVP\* 29,90 €

### Doppelladegerät

20 V max. / 2 A

Art. 113 561, EAN 400 371 805 7614







## HOCH HINAUS

MIT HOCHENTASTER UND  
HOCHHECKENSCHERE ERREICHEN  
SIE ALLE HÖHENLAGEN



	Hochentaster CSA 2020 	Hochheckenschere HTA 2050 
Akku-Typ	Li-Ion (20 V max. / 2,5 Ah)	Li-Ion (20 V max. / 2,5 Ah)
Lauf-/Ladezeit Akku bis zu	15 / 50 Min.	45 / 50 Min.
Lieferumfang Akku/Ladegerät	- / -	- / -
Schnittlänge	200 mm	510 mm
Schnittstärke	100 mm	16 mm
Arbeitshöhe	bis zu 3,5 m	bis zu 3,5 m
Geschwindigkeit	3,8 m/s	2.200 U/Min.
Schneidprinzip	Kette	gegenläufiges Sicherheitsmesser
Gewicht (ohne/mit Akku)	3,1 / 3,4 kg	3,15 / 3,5 kg
Art.-Nr. / EAN-Nr.	113 538 / 400 371 805 7560	113 539 / 400 371 805 7577
UVP*	<b>99,90 €</b>	<b>99,90 €</b>

## RASENMÄHER

DER RICHTIGE  
AKKUMÄHER FÜR  
DEN KLEINEN GARTEN



	Akku-Rasenmäher 34.8 Li 
Akku-Typ	Li-Ion (20 V max. / 2,5 Ah)
Lauf-/Ladezeit Akku bis zu	15 / 150 Min.
Art.-Nr. / EAN-Nr.	113 540 / 400 371 805 7584
UVP*	<b>249,90 €</b>
Art.-Nr. / EAN-Nr. (ohne Akku und Ladegerät)	113 624 / 400 371 805 8789
UVP*	-



\* UVP = Unverbindliche Preisempfehlung des Herstellers inklusive der gesetzlichen Mehrwertsteuer. Weitere technische Angaben finden Sie auf Seite 96 oder online unter [www.al-ko.com/garden](http://www.al-ko.com/garden).

# HANDLICHE HELFER

## DIE GANZE VIELFALT DER AKKU-FAMILIE



### DAB+ RADIO

**WR 2000** 

<b>Akku-Typ</b>	Li-Ion (20 V max. / 2,5 Ah)
<b>Lauf-/Ladezeit Akku bis zu</b>	480 / 50 Min.
<b>Lieferumfang Akku/Ladegerät</b>	- / -
<b>Lautsprecher</b>	2x 5 W
<b>Senderfrequenz</b>	FM 87.5-108 MHz/ DAB+
<b>Senderspeicherplätze</b>	5
<b>USB-Port / Bluetooth</b>	ja/ja
<b>Uhrzeit / Wecker</b>	ja/ja (zus. 2x Mignon AA erforderlich)
<b>Gewicht (ohne/mit Akku)</b>	4,5 / 4,8 kg
<b>Art.-Nr.</b>	113 631
<b>EAN-Nr.</b>	400 371 805 8796

**UVP\* 139,90 €**

### LED-LAMPE

**WL 2020** 

<b>Akku-Typ</b>	Li-Ion (20 V max. / 2,5 Ah)
<b>Lauf-/Ladezeit Akku bis zu</b>	330 / 50 Min.
<b>Lieferumfang Akku/Ladegerät</b>	- / -
<b>Leuchtstufeneinstellung</b>	3 (600/1000/1600 Lumen)
<b>Leistung</b>	20 W
<b>Verstellung Leuchte</b>	360° drehbar
<b>Gewicht (ohne/mit Akku)</b>	1,7 / 2,0 kg
<b>Art.-Nr.</b>	113 626
<b>EAN-Nr.</b>	400 371 805 8659

**UVP\* 49,90 €**

### ASTSÄGE

**HS 2015** 

<b>Akku-Typ</b>	Li-Ion (20 V max. / 2,5 Ah)
<b>Lauf-/Ladezeit Akku bis zu</b>	20 / 50 Min.
<b>Lieferumfang Akku/Ladegerät</b>	- / -
<b>Schnittlänge</b>	120 mm
<b>Schnittstärke</b>	60 mm
<b>Hubzahl</b>	2200/min
<b>Gewicht (ohne/mit Akku)</b>	1,0 / 1,3 kg
<b>Art.-Nr.</b>	113 625
<b>EAN-Nr.</b>	400 371 805 8642

**UVP\* 49,90 €**



Die tatsächlichen Laufzeiten können aufgrund Wetter-, Schnittmaterial und Gartenschnittart abweichen.



# EINSTEIGER-SETS

## RASENTRIMMER-SET GT 2025



Trimmer	GT 2025 
Akku-Typ	Li-Ion (20 V max. / 2,5 Ah)
Lauf-/Ladezeit Akku bis zu	45 / 50 Min.
Art.-Nr. / EAN-Nr.	113 535 / 400 371 805 7539

Detailinfos auf Seite 96



GT 2025 INKL. LADEGERÄT UND AKKU FÜR NUR

**UVP\* 129,90 €**

Art.-Nr. 113 633

EAN-Nr. 400 371 805 8840

## HECKENSCHEREN-SET HT 2050



Heckenschere	HT 2050 
Akku-Typ	Li-Ion (20 V max. / 2,5 Ah)
Lauf-/Ladezeit Akku bis zu	45 / 50 Min.
Art.-Nr. / EAN-Nr.	113 536 / 400 371 805 7546

Detailinfos auf Seite 96



HT 2050 INKL. LADEGERÄT UND AKKU FÜR NUR

**UVP\* 129,90 €**

Art.-Nr. 113 634

EAN-Nr. 400 371 805 8857

\* UVP = Unverbindliche Preisempfehlung des Herstellers inklusive der gesetzlichen Mehrwertsteuer. Weitere technische Angaben finden Sie auf Seite 96 oder online unter [www.alko.com/garden](http://www.alko.com/garden).

# DYNAMISCH UND ROBUST

**ENERGY FLEX** 

## DIE ENERGY FLEX AKKU-FAMILIE FÜR EIN KABEL- UND MÜHELOSES GARTENVERGNÜGEN



### EIN AKKU FÜR ALLES

Rasen mähen, Hecke schneiden oder Herbstlaub zusammenblasen mit ein und demselben Akku – mit der Energy Flex-Familie kein Problem. Das Beste: Bei den Rasenmähern ist der Akku samt Ladegerät bereits mit dabei, so dass lediglich noch die passenden Handgeräte (ohne Akku) gekauft werden können.



## ACHTEN SIE AUF DIESES ZEICHEN

Um Ihnen die Orientierung zu erleichtern, welche Geräte zur **Energy Flex Akku-Familie** gehören, haben wir diese alle mit einer grünen Batterie versehen. Einen Überblick über die ganze Vielfalt erhalten Sie auch auf der folgenden Seite.

# KRÄFTIGER HELFER

## DIE GANZE VIELFALT DER AKKU-FAMILIE



### ENERGY FLEX

Mit vier Rasenmähern und vielen Handgeräten bietet die Energy Flex Akku-Familie alles für Ihren Garten. Das Beste: Die für alle Geräte passende Batterie ist samt Ladegerät bereits im Lieferumfang der Mäher enthalten, optional kann Akku und Ladegerät aber auch separat gekauft werden.

## LAUBBLÄSER

### INKLUSIVE ZWEI ROHRAUFSÄTZEN



**LB 4060**

<b>Akku-Typ</b>	Li-Ion (40 V max. / 4 Ah / 5 Ah)
<b>Lauf-/Ladezeit Akku bis zu</b>	4 Ah: 30 / 90 Min. 5 Ah: 40 / 120 Min.
<b>Lieferumfang Akku/Ladegerät</b>	- / -
<b>Luftgeschwindigkeit</b>	115 – 250 km/h
<b>Volumenstrom</b>	330 m³/h
<b>Rohraufsätze</b>	2
<b>Regelung</b>	stufenlos
<b>Gewicht ca. (ohne/mit Akku)</b>	2,2 / 3,6 kg
<b>Art.-Nr. / EAN-Nr.</b>	113 610 / 400 371 805 8451

**UVP\* 79,90 €**

**Akku I** 40 V max. / 4 Ah, Li-Ion, 144 Wh  
Art. 113 280, EAN 400 371 805 5283

**UVP\* 149,90 €**



**Akku I** 40 V max. / 5 Ah, Li-Ion, 180 Wh  
Art. 113 524, EAN 400 371 805 7096

**UVP\* 179,90 €**



**Ladegerät I** 40 V max. / 3 A

Art. 113 281, EAN 400 371 805 5290

**UVP\* 49,90 €**



<b>Vertikutierer</b>	<b>SF 4036</b>
<b>Akku-Typ</b>	Li-Ion (40 V max. / 4 Ah / 5 Ah)
<b>Lauf-/Ladezeit Akku bis zu</b>	4 Ah: 10 / 90 Min. 5 Ah: 15 / 120 Min.
<b>Art.-Nr. / EAN-Nr.</b>	113 574 / 400 371 805 7775
<b>UVP*</b>	<b>179,90 €</b>



<b>Schneefräse</b>	<b>ST 4048</b>
<b>Akku-Typ</b>	Li-Ion (40 V max. / 4 Ah / 5 Ah)
<b>Lauf-/Ladezeit Akku bis zu</b>	4 Ah: 20 / 90 Min. 5 Ah: 30 / 120 Min.
<b>Art.-Nr. / EAN-Nr.</b>	113 591 / 400 371 805 7959
<b>UVP*</b>	<b>229,90 €</b>



<b>Heckenschere</b>	<b>HT 4055</b>
<b>Akku-Typ</b>	Li-Ion (40 V max. / 4 Ah / 5 Ah)
<b>Lauf-/Ladezeit Akku bis zu</b>	4 Ah: 120 / 90 Min. 5 Ah: 140 / 120 Min.
<b>Art.-Nr. / EAN-Nr.</b>	113 609 / 400 371 805 8444
<b>UVP*</b>	<b>89,90 €</b>



<b>Kettensäge</b>	<b>CS 4030</b>
<b>Akku-Typ</b>	Li-Ion (40 V max. / 4 Ah / 5 Ah)
<b>Lauf-/Ladezeit Akku bis zu</b>	4 Ah: 20 / 90 Min. 5 Ah: 30 / 120 Min.
<b>Art.-Nr. / EAN-Nr.</b>	113 616 / 400 371 805 8512
<b>UVP*</b>	<b>199,90 €</b>



<b>Trimmer</b>	<b>GT 4030</b>
<b>Akku-Typ</b>	Li-Ion (40 V max. / 4 Ah / 5 Ah)
<b>Lauf-/Ladezeit Akku bis zu</b>	4 Ah: 60 / 90 Min. 5 Ah: 80 / 120 Min.
<b>Art.-Nr. / EAN-Nr.</b>	113 608 / 400 371 805 8437
<b>UVP*</b>	<b>79,90 €</b>



## MOWEO

DER RICHTIGE  
AKKUMÄHER FÜR  
IHREN GARTEN



	Moweo 3.85 Li	Moweo 42.5 Li	Moweo 46.5 Li	Moweo 46.5 Li SP
<b>Akku-Typ</b>	Li-Ion (40 V max. / 4 Ah)	Li-Ion (40 V max. / 4 Ah)	Li-Ion (40 V max. / 4 Ah)	Li-Ion (40 V max. / 4 Ah)
<b>Lauf-/Ladezeit Akku bis zu</b>	20 / 90 Min.	20 / 90 Min.	20 / 90 Min.	20 / 90 Min.
<b>Art.-Nr. / EAN-Nr.</b>	113 278 / 400 371 805 5009	119 705 / 400 371 835 3938	119 706 / 400 371 835 3945	119 707 / 400 371 835 3952
<b>UVP*</b>	<b>349,90 €</b>	<b>499,90 €</b>	<b>549,90 €</b>	<b>649,90 €</b>
<b>Art.-Nr. / EAN-Nr. (ohne Akku und Ladegerät)</b>	113 619 / 400 371 805 8703	119 862 / 400 371 835 5260	119 863 / 400 371 8355 277	119 864 / 400 371 8355 284
<b>UVP*</b>	<b>199,90 €</b>	<b>349,90 €</b>	<b>399,90 €</b>	<b>449,90 €</b>

## DAS MULTITOOL

MIT TRIMMER, SENSE,  
HOCHENTASTER UND  
HECKENSCHERE



	MT 40
<b>Akku-Typ</b>	Li-Ion (40 V max. / 4 Ah / 5 Ah)
<b>Gewicht ohne/mit Akku</b>	1,0 kg / 2,4 kg
<b>Art.-Nr. / EAN-Nr.</b>	113 611 / 400 371 805 8468
<b>UVP*</b>	<b>49,90 €</b>

	GTA 4030	BCA 4030	CSA 4020	HTA 4045
<b>Akku-Typ</b>	Li-Ion (40 V max. / 4 Ah / 5 Ah)	Li-Ion (40 V max. / 4 Ah / 5 Ah)	Li-Ion (40 V max. / 4 Ah / 5 Ah)	Li-Ion (40 V max. / 4 Ah / 5 Ah)
<b>Lauf-/Ladezeit Akku bis zu</b>	4 Ah: 30 / 90 Min. 5 Ah: 40 / 120 Min.	4 Ah: 30 / 90 Min. 5 Ah: 40 / 120 Min.	4 Ah: 20 / 90 Min. 5 Ah: 30 / 120 Min.	4 Ah: 60 / 90 Min. 5 Ah: 75 / 120 Min.
<b>Art.-Nr. / EAN-Nr.</b>	113 614 / 400 371 805 8499	113 615 / 400 371 805 8505	113 612 / 400 371 805 8475	113 613 / 400 371 805 8482
<b>UVP*</b>	<b>59,90 €</b>	<b>69,90 €</b>	<b>79,90 €</b>	<b>69,90 €</b>

\* UVP = Unverbindliche Preisempfehlung des Herstellers inklusive der gesetzlichen Mehrwertsteuer. Weitere technische Angaben finden Sie auf Seite 96 oder online unter [www.al-ko.com/garden](http://www.al-ko.com/garden).

# NEU DER PERFEKTE RASEN IST NUR EINE APP ENTFERNT!





## SMART GARDENING

AL-KO startet in eine neue Dimension der Rasenpflege und schenkt Ihnen damit nicht nur den perfekten Rasen, sondern auch viel Freizeit:

Denn mit dem neuen App-fähigen Robolinho®-Modell 500 I wird der Garten intelligent gepflegt und Smart Garden Realität. Sie haben die Wahl und können sich zum Bedienen des Robolinho auf gleich zwei Apps verlassen, beide laufen über das innogy Gateway. Denn Sicherheit wird sowohl bei unseren technischen Geräten wie auch beim Datenhandling groß geschrieben.



## INNOGY

Die innogy SmartHome Benutzeroberfläche steuert und automatisiert über das SmartHome Gateway eine Vielzahl von Geräten in Haus und Garten nach ihren persönlichen Wünschen.

Profile und Zeitsteuerungen werden via Internet sicher über eine verschlüsselte Funkschnittstelle übertragen.

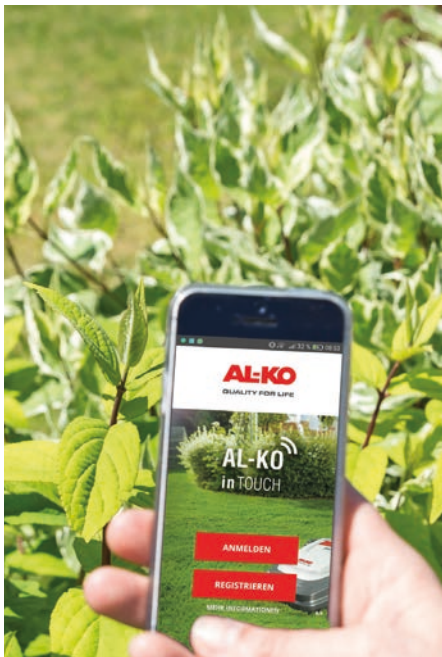

## AL-KO inTOUCH

Mit AL-KO inTOUCH bedienen Sie Ihren Robolinho® von jedem Ort – ob aus dem Urlaub oder vom heimischen Sofa. So können Sie den Robolinho® Starten, Stoppen, Mähpläne einrichten oder den aktuellen Betriebszustand anzeigen lassen. Der Robolinho® informiert Sie selbständig, sollte er einmal Ihre Hilfe benötigen.

Sie können mit AL-KO inTOUCH künftig auch weitere Geräte aus der AL-KO Welt hinzufügen. Passendes Zubehör und weitere AL-KO Geräte sind nur einen Klick entfernt und via App bestellbar.

Gartentipps sind wertvoll: Damit Sie immer bestens informiert sind, steht Ihnen in der AL-KO Gartenwelt der Garten- und Pflanzenratgeber mit Tipps und Tricks beiseite und versorgt Sie mit Neuheiten, wenn Sie das wünschen.

Die App ist zur Zeit nicht in allen Sprachen verfügbar.



**AL-KO**  
in TOUCH

# ENTSPANNEN, WÄHREND DER ROBOLINHO® MÄHT

## DER VOLLAUTOMATISCHE MÄHROBOTER ROBOLINHO®



### INTELLIGENTE RASENPFLEGE

Durch den regelmäßigen Schnitt bleibt der Rasen stets optimal in Form. Durch seine kompakte Bauweise und die intelligente Steuerung meistert er auch enge Passagen von nur 60 cm Breite.



### GRIFFIGES PROFIL

Der Robolinho® ist enorm steigfähig mit griffigem Profil. Die beiden Antriebe sorgen mit den stark profilierten Rädern für ausgezeichnete Bodenhaftung und bewältigen so Steigungen bis zu 45%.



### PERFEKT IN ALLEN DETAILS

Von außen formschön und funktionell gestaltet, überzeugt der Robolinho® auch mit beeindruckenden inneren Werten. Kompakte Bauweise, geringes Gewicht, kleine Wenderadien und kraftvolle Antriebe sind nur einige der Merkmale, die einen problemlosen Betrieb garantieren.





High quality  
Sony inside



## SELBSTÄNDIGES ARBEITEN

Das übersichtliche Bedienfeld macht die Programmierung des Robolinho® zum Kinderspiel. Einfach gewünschte Tage und Zeiten eingeben, an denen der Mähroboter fahren soll – fertig!

## MIT VOLLER LADUNG

Bei nachlassender Akkuladung fährt der Robolinho® selbstständig zu seiner Basisstation und lädt auf. Die Lithium-Ionen-Technologie garantiert dabei ein schnelles Laden ohne Memory-Effekt sowie eine lange Lebensdauer des kraftvollen Akkupacks.

## SIGNAL DES BEGRENZUNGSKABELS

Das im Begrenzungskabel verwendete Signal entspricht dem von der EGMF (Vereinigung Europäischer Gartengerätehersteller) definierten Standard bezüglich elektromagnetischer Emissionen.



## IHRE VORTEILE

- | Enorme Wendigkeit (Passagen bis 60 cm)
- | Gleichmäßiges Mähen um die Ladestation
- | Extremer Härtegrad der Messer
- | Klingen beidseitig geschärft
- | Zweifaches Mulchmessersystem

# ROBOLINHO®

**ERLEDIGT DIE RASENPFLEGE EINFACH,  
KOMFORTABEL UND CLEVER**



## EINFACHE BEDIENUNG

Die Schnitthöhe der Robolinho® kann mittels Drehknopf einfach justiert werden. Die stufenlose Schnitthöhenanzeige und die sensitiven Tasten erlauben eine komfortable Bedienung.



## ZWEIFACH DOPPELT SCHARF

Die beiden gehärteten Schneidmesser werden wechselweise im Links- und Rechtslauf betrieben und bleiben so doppelt so lange scharf. Durch das Wenden der Messer in neuer Geometrie wird dieser Wert nochmals verdoppelt.

High quality  
Sony inside

Engineered in  
**GERMANY**  
  
Made in  
**AUSTRIA**

### Ersatzmesser Robolinho® 110 (3-er Pack)

Art.-Nr. 127 400 / EAN-Nr. 400 371 805 7119, **UVP auf Anfrage**

### Messerscheibe inkl. Messer Robolinho® 110

Art.-Nr. 127 401 / EAN-Nr. 400 371 805 7126, **UVP auf Anfrage**

### Kabelreparaturkit (6 Verbinder)

Art.-Nr. 127 327 / EAN-Nr. 400 371 805 5139, **UVP\* 11,90 €**

### Extra Bodennägel (90 Stück)

Art.-Nr. 119 461 / EAN-Nr. 400 371 835 1477

### UVP auf Anfrage

### Extra Schleifendraht (150 m)

Art.-Nr. 119 462 / EAN-Nr. 400 371 835 1484

### UVP auf Anfrage

### Innogy Gateway Smarthome-Zentrale

Art.-Nr. 127 420 / EAN-Nr. 400 371 805 7386

### UVP\* 169,90 €

### Lemonbeat Dongle Antenne zum Gateway

Art.-Nr. 127 421 / EAN-Nr. 400 371 805 7393

### UVP\* 69,90 €



### Robogarage (ohne Basisstation)

klappbar, passend für alle Robolinho® Mähroboter

Art.-Nr. 113 350 / EAN-Nr. 400 371 805 5672

**UVP\* 169,90 €**

## EINFACHE INSTALLATION

In nur wenigen Schritten sind die Robolinho® einsatzbereit: Basisstation aufbauen und verankern, mitgeliefertes Begrenzungskabel mit den Bodennägeln im Rasen verlegen, Mähzeiten einstellen und fertig. Das Begrenzungskabel wird dabei nur einmal um den Mähbereich gelegt und sichert so zuverlässig die Grenzen des Arbeitsbereichs.



	Robolinho® 110	NEU Robolinho® 500 E	NEU Robolinho® 500 I
<b>Fläche** / max. Steigung</b>	max. 700 m <sup>2</sup> / 40%	max. 500 m <sup>2</sup> / 45%	max. 500 m <sup>2</sup> / 45%
<b>Länge / Breite / Höhe</b>	600 / 490 / 245 mm	600 / 400 / 290 mm	600 / 400 / 290 mm
<b>Gewicht</b>	ca. 8 kg	ca. 7,6 kg	ca. 7,6 kg
<b>Messersystem</b>	2 Doppelmesser	2 Messerklingen	2 Messerklingen
<b>Schnittbreite / -höhe</b>	28 cm / 30–60 mm	20 cm / 25–55 mm	20 cm / 25–55 mm
<b>Batterie</b>	Li-Ion (2,25 Ah / 18V)	Li-Ion (2,25 Ah / 20V)	Li-Ion (2,25 Ah / 20V)
<b>Mähzeit / Ladezeit</b>	45 Min. / 45 Min.	50 Min. / 50 Min.	50 Min. / 50 Min.
<b>Geschwindigkeit Messermotor</b>	3.400 U/Min.	4.000 U/Min.	4.000 U/Min.
<b>Garantierte Schalleistung</b>	65 dB (A)	60 dB (A)	60 dB (A)
<b>Art.-Nr.</b>	119 781	119 833	119 834
<b>EAN-Nr.</b>	400 371 835 4621	400 371 835 5123	400 371 835 5130
<b>UVP*</b>	<b>999,90 €</b>	<b>799,90 €</b>	<b>899,90 €</b>

\* UVP = Unverbindliche Preisempfehlung des Herstellers inklusive der gesetzlichen Mehrwertsteuer.  
 Weitere technische Angaben finden Sie auf Seite 96 oder online unter [www.at-ko.com/garden](http://www.at-ko.com/garden).  
 \*\* Die maximale Fläche wird durch den Zuschnitt des Gartens sowie die Anzahl und Größe von evtl. Hindernissen ggf. reduziert.

### Ersatzmesser Robolinho® 500 E und 500 I

Art.-Nr. 127 465 / EAN-Nr. 400 371 805 8598

**UVP auf Anfrage**

### Messerscheibe Robolinho® 500 E und 500 I

Art.-Nr. 127 466 / EAN-Nr. 400 371 805 8581

**UVP auf Anfrage**

### Platinensatz Smarthome\*\*

Art.-Nr. 127 422 / EAN-Nr. 400 371 805 7409

**UVP\* 79,90 €**

\*\*Bei den I Modellen bereits werkseitig eingebaut

## IHRE VORTEILE

- | Vollautomatische und zuverlässige Rasenpflege bis max. 700 m<sup>2</sup>
- | Komfortabel und sicher
- | Intuitive Bedienung über LCD-Display
- | Steigfähigkeit bis 45%





# KABELLOSE KRAFTPAKETE



**Leichtes Gehäuse aus Kunststoff, inklusive Akku und Ladegerät**



-  = Akku-Familie Easy Flex
-  = Akku-Familie EnergyFlex

## ALLES UNTER KONTROLLE



Durch einen simplen Knopfdruck kann der aktuelle Ladezustand des Akkus abgelesen werden. Dank Lithium-Ionen-Technologie lässt sich dieser jederzeit und schnell wieder aufladen, eine komplette Ladung nimmt lediglich etwa eineinhalb Stunden in Anspruch.

## SICHER IST SICHER



Um ein unbeabsichtigtes Starten zu verhindern, sind alle Rasenmäher mit einem Sicherheitsschlüssel ausgestattet. Erst wenn dieser steckt und gedreht wird springt der Motor an, nach dem Abziehen kann der Mäher ruhigen Gewissens abgestellt werden.

### Moweo 3.85 Li

Schnittbreite	37 cm
Funktion	<b>2 IN ONE</b> function
für Rasenflächen bis	250 m <sup>2</sup>
Schnitthöhe / Schnitthöhenverstellung	25–75 mm / zentral, 6-fach
Akku-Typ	40 V max. / 4 Ah / Li-Ion
Lauf-/Ladezeit Akku bis zu Lieferumfang Akku / Ladegerät	20 / 90 Min. 1 / 1
Radantrieb	–
Mähgehäuse	Kunststoff PP
Boxvolumen	45 l
Gewicht ca.	17 kg
Art.-Nr. / EAN-Nr.	113 278 / 400 371 805 5009
<b>UVP*</b>	<b>349,90 €</b>
Ersatzmesser Art.-Nr. / EAN-Nr.	113 127 / 400 371 804 7974
<b>UVP*</b>	<b>auf Anfrage</b>

 **Ersatz-Akku**  
(40 V max. / 4 Ah / Li-Ion)  
Art.-Nr. 113 280  
EAN-Nr. 400 371 805 5283  
**UVP\* 149,90 €**



 **Ersatz-Akku**  
(40 V max. / 5 Ah / Li-Ion)  
Art. 113 524  
EAN 400 371 805 7096  
**UVP\* 179,90 €**



# KLIPP, KLAPP, VERSTAUT

Dank komfortabler Schnellverschlüsse am Holm ist der Moweo 3.85 Li im Nu zusammengeklappt und platzsparend verstaubar.







**+ Robustes Gehäuse aus Stahlblech, inklusive Akku und Ladegerät**

**+ 46 cm Schnittbreite, inklusive Akku und Ladegerät**

**+ Komfortabler Radantrieb, inklusive 2 Akkus und Ladegerät**

**+ Leichtes Gehäuse aus Kunststoff.**



Moweo 42.5 Li 	Moweo 46.5 Li 	Moweo 46.5 Li SP 	Akku-Rasenmäher 34.8 Li 
42 cm	46 cm	46 cm	34 cm
<b>2INONE</b> function	<b>2INONE</b> function	<b>2INONE</b> function	<b>2INONE</b> function
400 m <sup>2</sup>	450 m <sup>2</sup>	600 m <sup>2</sup>	150–200 m <sup>2</sup>
25–75 mm / Einzelrad, 7-fach	25–75 mm / Einzel-/Achsrاد, 7-fach	25–75 mm / Einzel-/Achsrاد, 7-fach	25–75 mm / zentral, 6-fach
40 V max. / 4 Ah / Li-Ion	40 V max. / 4 Ah / Li-Ion	40 V max. / 4 Ah / Li-Ion	20 V max. / 2,5 Ah / Li-Ion
20 / 90 Min. / 1 / 1	20 / 90 Min. / 1 / 1	20 / 90 Min. / 2 / 1	15 / 150 Min. / 2 / 1
–	–	1-Gang	–
Stahlblech	Stahlblech	Stahlblech	Kunststoff PP
60 l	70 l	70 l	30 l
22 kg	28 kg	30 kg	12 kg
119 705 / 400 371 835 3938	119 706 / 400 371 835 3945	119 707 / 400 371 835 3952	113 540 / 400 371 805 7584
<b>499,90 €</b>	<b>549,90 €</b>	<b>649,90 €</b>	<b>249,90 €</b>
113 347 / 400 371 805 5658	113 348 / 400 371 805 5665	113 348 / 400 371 805 5665	113 632 / 400 371 805 8802
auf Anfrage	auf Anfrage	auf Anfrage	auf Anfrage



 **Ersatz-Akku (20 V max. / 2,5 Ah / Li-Ion)**  
Art. 113 559  
EAN 400 371 805 7591  
**UVP\* 49,90 €**

## IHRE VORTEILE

- | **2INONE** function : Mähen und Fangen
- | Kraftvoller Lithium-Ionen Akku und Ladegerät im Lieferumfang
- | Akku passend für alle Geräte aus der Energy- bzw. Easy-Flex-Familie
- | Sicheres Starten mit Steckschlüssel
- | Robuste Gehäuse aus Stahlblech oder Kunststoff PP
- | Fangbox mit integrierter Füllstandsanzeige

\* UVP = Unverbindliche Preisempfehlung des Herstellers inklusive der gesetzlichen Mehrwertsteuer. Weitere technische Angaben finden Sie auf Seite 96 oder online unter [www.alko.com/garden](http://www.alko.com/garden).



# KLASSISCH UND GUT

**DIE CLASSIC MÄHER ZUM  
ATTRAKTIVEN PREIS**



## LEICHTES VORANKOMMEN

Die Breitbereifung der AL-KO Classic Modelle schont den Rasen und sorgt für optimalen Mähkomfort. Die angetriebenen XL-Hinterräder der SP-Modelle garantieren zudem beste Traktion im Rasen.



## KOMFORTABLE HÖHEN- VERSTELLUNG

Mit der zentralen oder Einzelradschnellverstellung sind die Classic Rasenmäher rasch auf die gewünschte Schnitthöhe eingestellt.



## IMMER ALLES IM GRIFF

Der integrierte Frontragegriff ist nicht nur ideal, wenn es darum geht den Mäher im Garten über Stufen oder Hindernisse zu heben – er erleichtert auch den Transport oder das Verstauen des Gerätes ungemein.





+ Motor von Briggs & Stratton

+ Zentrale Schnitthöhenverstellung

+ Radantrieb und zentrale Schnitthöhenverstellung



	Classic 4.25 P-B	Classic 4.65 P-B	Classic 4.65 SP-B
<b>Schnittbreite</b>	42 cm	46 cm	46 cm
<b>für Rasenflächen bis</b>	800 m <sup>2</sup>	1.100 m <sup>2</sup>	1.400 m <sup>2</sup>
<b>Funktion</b>	<b>2INONE</b> function	<b>2INONE</b> function	<b>2INONE</b> function
<b>Schnitthöhe / Schnitthöhenverstellung</b>	25–70 mm / Einzelrad, 7-fach	25–75 mm / zentral, 7-fach	25–75 mm / zentral, 7-fach
<b>Motor ccm / kW / U/min</b>	B&S Series 300 E 125 / 1,8 / 2.900	B&S Series 300 E 125 / 1,8 / 2.900	B&S Series 450 E 125 / 1,8 / 2.900
<b>Radantrieb</b>	–	–	1-Gang
<b>Mähgehäuse</b>	Stahlblech	Stahlblech	Stahlblech
<b>Boxvolumen</b>	65 l	65 l	65 l
<b>Räder ø vorne/hinten</b>	180/205 mm, Kugellager	180/205 mm, Kugellager	180/220 mm, Kugellager
<b>Gewicht ca.</b>	25,9 kg	26,5 kg	29,2 kg
<b>Art.-Nr. / EAN-Nr.</b>	119 609 / 400 371 835 3013	119 610 / 400 371 835 3020	119 611 / 400 371 835 3037
<b>UVP*</b>	<b>299,90 €</b>	<b>339,90 €</b>	<b>379,90 €</b>
<b>Ersatzmesser Art.-Nr. / EAN-Nr.</b>	113 138 / 400 371 804 8650	113 057 / 400 371 804 7271	113 057 / 400 371 804 7271
<b>UVP*</b>	<b>auf Anfrage</b>	<b>auf Anfrage</b>	<b>auf Anfrage</b>

\* UVP = Unverbindliche Preisempfehlung des Herstellers inklusive der gesetzlichen Mehrwertsteuer. Weitere technische Angaben finden Sie auf Seite 96 oder online unter [www.al-ko.com/garden](http://www.al-ko.com/garden).

## IHRE VORTEILE

| **2INONE** function :

Mähen und Fangen

| Bewährte Qualität zum attraktiven Preis

| 65 l Fangbox

| Rasenschonende XL-Räder

| Optionaler Radantrieb

| Komfortable Schnitthöhenverstellung



# ALLES DRIN, ALLES DRAN

## DIE CLASSIC PLUS BENZIN-RASENMÄHER



### IMMER ALLES IM GRIFF

Der integrierte Frontragegriff ist nicht nur ideal, wenn es darum geht den Mäher im Garten über Stufen oder Hindernisse zu heben – er erleichtert auch den Transport oder das Verstauen des Gerätes ungemein. Die Modelle 5.15 SP-B Plus und 5.16 VS-B Plus sind darüberhinaus mit einem Holmkonzept mit Softgriff ausgestattet, durch das der Mäher immer gut in der Hand liegt.



### PERFEKT AUSGESTATTET

Dank der zentralen Schnitthöhenverstellung lassen sich die Classic Plus-Mäher mit einem Handgriff spielend leicht auf die richtige Schnitthöhe bringen, die XXL-Bereifung und der Radantrieb sorgen während des Mähens für beste Traktion und einfaches Vorankommen im Gras oder unebenen Gelände.



### FANGBOX MIT FÜLLSTANDSANZEIGE

Die große, aerodynamisch geformte Kunststoff-Fangbox mit einem Fassungsvermögen von bis zu 65 Litern überzeugt nicht nur durch ihre Größe – sie zeigt über den integrierten Füllstandsanzeiger auch an, wann die Box geleert werden muss.



**4INONE** function  
Neben Mähen und Fangen bietet der Classic 5.16 VS-B Plus dank mitgeliefertem Mulchkeil (links) und Seitenauswurf-Einsatz (rechts) zwei weitere Funktionen.



Radantrieb und Motor von Briggs & Stratton

51 cm Schnittbreite, Radantrieb und Motor von Briggs & Stratton

Seitenauswurf und Radantrieb mit stufenloser Geschwindigkeitsregelung



	Classic 4.65 SP-B Plus	Classic 5.15 SP-B Plus	Classic 5.16 VS-B Plus
<b>Schnittbreite</b>	46 cm	51 cm	51 cm
<b>für Rasenflächen bis</b>	1.400 m <sup>2</sup>	1.800 m <sup>2</sup>	1.800 m <sup>2</sup>
<b>Funktion</b>	<b>3INONE</b> function	<b>3INONE</b> function	<b>4INONE</b> function
<b>Schnitthöhe / Schnitthöhenverstellung</b>	30–80 mm / zentral, 7-fach	30–80 mm / zentral, 7-fach	30–80 mm / zentral, 7-fach
<b>Motor ccm / kW / U/min</b>	B&S Series 500 E 140 / 2,0 / 2.900	B&S Series 625 EXI 150 / 2,3 / 2.900	B&S Series 625 EXI 150 / 2,3 / 2.900
<b>Radantrieb</b>	1-Gang	1-Gang	VarioSpeed (ca. 2,5–4,5 km/h)
<b>Mähgehäuse</b>	Stahlblech	Stahlblech	Stahlblech
<b>Boxvolumen</b>	65 l	65 l	65 l
<b>Räder ø vorne/hinten</b>	200/280 mm, Kugellager	200/280 mm, Kugellager	200/280 mm, Kugellager
<b>Gewicht ca.</b>	29,7 kg	32,9 kg	33,4 kg
<b>Art.-Nr. / EAN-Nr.</b>	119 612 / 400 371 835 3044	119 613 / 400 371 835 3051	119 709 / 400 371 835 3976
<b>UVP*</b>	<b>389,90 €</b>	<b>429,90 €</b>	<b>479,90 €</b>
<b>Ersatzmesser Art.-Nr. / EAN-Nr.</b>	113 057 / 400 371 804 7271	113 058 / 400 371 804 7288	113 058 / 400 371 804 7288
<b>UVP*</b>	<b>auf Anfrage</b>	<b>auf Anfrage</b>	<b>auf Anfrage</b>

\* UVP = Unverbindliche Preisempfehlung des Herstellers inklusive der gesetzlichen Mehrwertsteuer. Weitere technische Angaben finden Sie auf Seite 96 oder online unter [www.al-ko.com/garden](http://www.al-ko.com/garden).

## IHRE VORTEILE

- | **3INONE** function : Mähen, Fangen, Mulchmähen
- | **4INONE** function : Mähen, Fangen, Mulchmähen und Seitenauswerfen
- | Robustes Stahlblech-Gehäuse
- | Fronttragegriff für bequemen Transport
- | Zentrale, 7-fache Höhenverstellung
- | Komfortabler Radantrieb (5.16 VS-B mit Vario)
- | 65 l Fangbox mit Füllstandsanzeige
- | XXL-Leichtlaufräder



# PURER MÄHGENUSS

## BENZINRASENMÄHER HIGHLINE MIT AL-KO PRO MOTOREN

+ OHV-Motor mit  
Quickstart



+ Radantrieb, 1.000 m<sup>2</sup>  
und Highwheels



	Highline 42.8 P-A	Highline 42.8 SP-A
<b>Schnittbreite</b>	42 cm	42 cm
<b>für Rasenflächen bis</b>	800 m <sup>2</sup>	1.000 m <sup>2</sup>
<b>Funktion</b>	<b>2INONE</b> function	<b>2INONE</b> function
<b>Schnitthöhe / Schnitthöhenverstellung</b>	25–70 mm / Einzelrad, 7-fach	30–80 mm / zentral, 7-fach
<b>Motor ccm / kW / U/min</b>	AL-KO Pro 125 Quick Start 123 / 2,0 / 2.850	AL-KO Pro 125 Quick Start 123 / 2,0 / 2.850
<b>Radantrieb</b>	–	1-Gang
<b>Mähgehäuse</b>	Stahlblech	Stahlblech
<b>Boxvolumen</b>	65 l	65 l
<b>Räder ø vorne/hinten</b>	180/205, Kugellager	200/280, Kugellager
<b>Gewicht ca.</b>	25,8 kg	28,6 kg
<b>Art.-Nr. / EAN-Nr.</b>	119 839 / 400 371 835 5185	119 840 / 400 371 835 5192
<b>UVP*</b>	<b>249,90 €</b>	<b>349,90 €</b>
<b>Ersatzmesser Art.-Nr. / EAN-Nr.</b>	113 138 / 400 371 804 8650	113 138 / 400 371 804 8650
<b>UVP*</b>	<b>auf Anfrage</b>	<b>auf Anfrage</b>



### AL-KO PRO QSS MOTOREN

Dank „QSS“ QuickStartSystem lassen sich die AL-KO Pro QSS Motoren ganz schnell und einfach starten. Kein Primen und kein Choke erforderlich, d.h. „pull and mow“. Zudem bieten sie durch die OHV-Technologie mit obenliegenden Ventilen einen hervorragenden Wirkungsgrad, was sich durch mehr Leistung und weniger Verbrauch bemerkbar macht.



+

**Max Airflow Technology,  
OHV-Motor mit Quickstart**



+

**Radantrieb und  
Highwheels**



+

**Seitenauswurf und 51  
cm Schnittbreite**



Highline 46.8 P-A	Highline 46.8 SP-A	Highline 51.8 SP-A
46 cm	46 cm	51 cm
1.100 m <sup>2</sup>	1.400 m <sup>2</sup>	1.800 m <sup>2</sup>
<b>2INONE</b> function	<b>3INONE</b> function	<b>4INONE</b> function
30–75 mm / Einzelrad, 7-fach	30–80 mm / zentral, 7-fach	30–80 mm / zentral, 7-fach
AL-KO Pro 125 Quick Start 123 / 2,0 / 2.850	AL-KO Pro 125 Quick Start 123 / 2,0 / 2.850	AL-KO Pro 145 Quick Start 139 / 2,1 / 2.850
–	1-Gang	1-Gang
Stahlblech	Stahlblech	Stahlblech
70 l	70 l	70 l
180/205, Kugellager	200/280, Kugellager	200/280, Kugellager
28 kg	34 kg	35 kg
119 841 / 400 371 835 5208	119 842 / 400 371 835 5215	119 843 / 400 371 835 5222
<b>299,90 €</b>	<b>349,90 €</b>	<b>419,90 €</b>
113 057 / 400 371 804 7271	113 057 / 400 371 804 7271	113 058 / 400 371 804 7288
<b>auf Anfrage</b>	<b>auf Anfrage</b>	<b>auf Anfrage</b>

\* UVP = Unverbindliche Preisempfehlung des Herstellers inklusive der gesetzlichen Mehrwertsteuer.  
Weitere technische Angaben finden Sie auf Seite 96 oder online unter [www.al-ko.com/garden](http://www.al-ko.com/garden).

## IHRE VORTEILE

- | **2INONE** function :  
Mähen und Fangen
- | **3INONE** function :  
Mähen, Fangen, Mulchmähen
- | **4INONE** function :  
Mähen, Fangen, Mulchmähen und Seitenauswerfen

- | Komfortable Schnitthöhenverstellung
- | 65 l und 70 l Fangbox mit Füllstandsanzeige
- | Ergonomisch geformter Führungsholm
- | XL-/XXL-Leichtlaufräder

# CHIC UND KOMFORTABEL

## DIE HIGHLINE-BENZINRASENMÄHER MIT KOMPLETTAUSSTATTUNG



### OPTIMALES COCKPIT

Das EasyDrive-Cockpit mit Softgriff und flachen Schaltbügeln erleichtert das mähen enorm. Noch entspannter wird der Rasenschnitt mit Radantrieb, der mittels VarioSpeed sogar auf die jeweilige Schrittgeschwindigkeit anpassbar ist.



### EIN- UND AUSHÄNGEN LEICHT GEMACHT

Rückenschmerzen und eingeklemmte Finger ade. Denn dank der EasyClick-Einhängung mit Führungsschiene wird das Entleeren der kompakten Fangbox zum Kinderspiel.



### ZENTRALE HÖHENVERSTELLUNG

Mit einem Handgriff lässt sich die Schnitthöhe komfortabel verändern – zentral und spielend leicht dank Federunterstützung. Das robuste Kunststoff Rastsegment schützt vor Ladebeschädigungen.

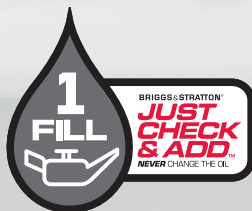

### NIE WIEDER ÖLWECHSEL

Dank der innovativen Bauweise und optimierten Luftkühlung verbrauchen die Briggs&Stratton EXi- und Instart-Motoren deutlich weniger Öl als vergleichbare 4-Takt-Motoren. Durch eine geringere Erhitzung bleiben die Schmiereigenschaften des Öls zudem viel länger erhalten, wodurch ein Nachfüllen statt Austauschen genügt.

## KLIPP, KLAPP, VERSTAUT

Garagen, Gartenhütten oder Kellerräume sind meist zu klein. Deshalb können die Highline-Mäher mit Briggs&Stratton Motoren ganz platzsparend auch senkrecht gelagert werden. Die integrierte Upstanding-Function macht's möglich.



## KANTENNAHES MÄHEN

Dank der versetzten Bauweise kann mit den Highline Rasenmähern auch problemlos an Mauern und Wänden entlang gemäht werden – für ein perfektes Ergebnis bis an den Rand ohne groß nachtrimmen zu müssen.



## ALLES IM GRIFF

Der integrierte Frontragegriff – ideal wenn es darum geht, den Rasenmäher zu transportieren, zu verstauen oder im Garten über Stufen oder Hindernisse zu heben.



## DOPPELT KUGELGELAGERT

Die XXL-Leichtlaufräder garantieren ein leichtes Vorankommen im Gras oder in unebenem Gelände.

## AUF WUNSCH MULCHMÄHEN

Mulch schützt den Boden und sorgt für ein biologisches Gleichgewicht. Deshalb sollte man jeden Rasen in regelmäßigen Abständen mulchen. Mit den AL-KO Highline-Mähern kein Problem – einfach Mulchkeil einsetzen und schon wird der Grasschnitt feingehäckselt als natürlicher Dünger in den Rasen eingearbeitet. Das gibt dem Rasen die erforderlichen Nährstoffe zurück und schont den Geldbeutel.

# DIE MAXAIRFLOW-TECHNOLOGY

## PERFEKTES LUFT- UND STRÖMUNGS- VERHALTEN DANK EXTRA HOHEM STAHLBLECHGEHÄUSE



### VOLLE BOX, WENIGER PAUSEN

Durch die MaxAirflow-Technologie gelangt der Rasenschnitt bis nach hinten in die Fangbox, wodurch diese bis obenhin gefüllt wird und so seltener geleert werden muss.



### OPTIMALE GRASAUFNAHME

Die perfekt gefüllte Box entnimmt durch die integrierte Boxzunge auch Grasreste aus dem Auswurfkanal.



### KEINE GRÜNEN FINGER

Dank der MaxAirflow-Technologie kann selbst hohes und saftiges Gras problemlos gemäht werden ohne verklumpt am Boden liegen zu bleiben oder den Auswurfkanal zu verstopfen. So bleiben die Hände sauber.

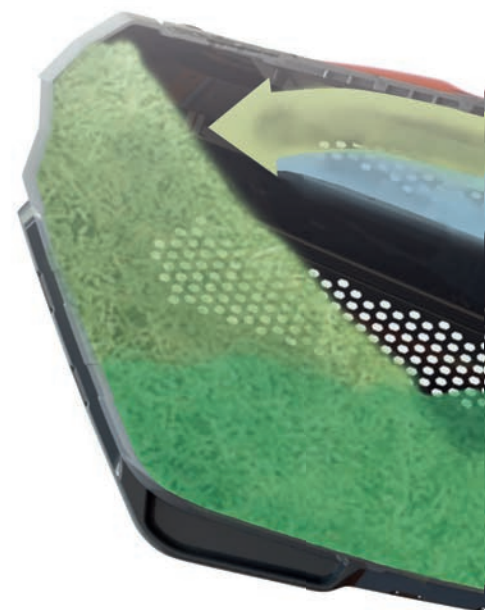

#### **4INONE** function

Neben Mähen und Fangen bieten viele Highline-Modelle dank mitgeliefertem Mulchkeil (links) und Seitenauswurf-Einsatz (rechts) zwei weitere Funktionen.



## DIE HÖHE MACHT'S

Extra hoch, extra groß – das ist die Basis der MaxAirflow-Technology. Denn durch das extra hohe Stahlblechgehäuse und den extra großen Auswurfkanal wird der Luftdurchsatz um 42 Prozent erhöht, wodurch der Rasenschnitt im Gegensatz zum Standard-Rasenmäher nicht flach in den Fangkorb befördert wird, sondern auf der hohen Flugbahn verbleibend ausgeworfen wird. So wird die Fangbox effektiv von hinten befüllt ohne dass der Auswurfkanal verstopft. Weiteres Plus: Die abnehmbare Serviceklappe zur komfortablen Wartung des Mähers.



**MAXAIRFLOW**  
technology



**+** Besonders hohes Stahlblechgehäuse für optimale Fang-eigenschaften



Engineered in  
GERMANY



Made in  
AUSTRIA



## DIE HIGHLINE-RASENMÄHER MIT MAXAIRFLOW-TECHNOLOGY

+  
Radantrieb und Motor  
von Briggs & Stratton



### Highline 475 SP

Schnittbreite	46 cm
für Rasenflächen bis	1.400 m <sup>2</sup>
Funktion	<b>4INONE</b> function
Schnitthöhe / Schnitthöhenverstellung	30–80 mm / zentral, 7-fach
Motor ccm / kW / U/min	B&S Series 550 E 140 / 2,2 / 2.900
Radantrieb	1-Gang
Mähgehäuse	Stahlblech
Boxvolumen	70 l
Räder ø vorne/hinten	200/280 mm, Kugellager
Gewicht (netto) ca.	31,2 kg
Art.-Nr. / EAN-Nr.	119 620 / 400 371 835 3129
<b>UVP*</b>	<b>469,90 €</b>
Ersatzmesser Art.-Nr. / EAN-Nr.	113 057 / 400 371 804 7271
<b>UVP*</b>	<b>auf Anfrage</b>



**4-Takt Rasenmäheröl SAE 30  
0,6 l**, Art.-Nr. 112 888  
EAN-Nr. 400 371 804 3952  
**UVP\* 6,90 €**

**4-Takt Rasenmäheröl 10W40**  
(Teilsynthetisches Hochleistungsöl)  
**1,0 l**, Art.-Nr. 112 901  
EAN-Nr. 400 371 804 4089  
–

**Motor-Service-Set**,  
zum einfachen Ölwechsel  
Art.-Nr. 106 118 /  
EAN-Nr. 400 371 800 5172  
**UVP\* 12,90 €**



**+** Radantrieb mit stufenloser Geschwindigkeitsregelung

**+** 51 cm Schnittbreite, Radantrieb und Motor von Briggs&Stratton

**+** 51 cm Schnittbreite und Radantrieb mit stufenloser Geschwindigkeitsregelung



Highline 477 VS	Highline 527 SP	Highline 527 VS
46 cm	51 cm	51 cm
1.400 m <sup>2</sup>	1.800 m <sup>2</sup>	1.800 m <sup>2</sup>
<b>4INONE</b> function	<b>4INONE</b> function	<b>4INONE</b> function
30–80 mm / zentral, 7-fach	30–80 mm / zentral, 7-fach	30–80 mm / zentral, 7-fach
B&S 650 EXi Ready Start 163 / 2,4 / 2.800	B&S 650 EXi Ready Start 163 / 2,4 / 2.800	B&S 675 EXi Ready Start 163 / 2,6 / 2.800
VarioSpeed (ca. 2,5–4,5 km/h)	1-Gang	VarioSpeed (ca. 2,5–4,5 km/h)
Stahlblech	Stahlblech	Stahlblech
70 l	70 l	70 l
200/280 mm, Kugellager	200/280 mm, Kugellager	200/280 mm, Kugellager
34,8 kg	35,5 kg	36,3 kg
119 768 / 400 371 835 4485	119 769 / 400 371 835 4492	119 770 / 400 371 835 4508
<b>549,90 €</b>	<b>499,90 €</b>	<b>599,90 €</b>
113 057 / 400 371 804 7271	113 058 / 400 371 804 7288	113 058 / 400 371 804 7288

auf Anfrage

auf Anfrage

auf Anfrage



## IHRE VORTEILE

- | **4INONE** function :  
Mähen, Fangen, Mulchmähen und Seitenauswerfen
- | Zentrale, 7-fache Höhenverstellung
- | 70 l Fangbox mit EasyClick-Einhängung und Füllstandsanzeige

- | XXL-Leichtlaufräder
- | Fronttragegriff für komfortablen Transport
- | Radantrieb mit oder ohne Geschwindigkeitsregelung

\* UVP = Unverbindliche Preisempfehlung des Herstellers inklusive der gesetzlichen Mehrwertsteuer. Weitere technische Angaben finden Sie auf Seite 96 oder online unter [www.al-ko.com/garden](http://www.al-ko.com/garden).

# BEQUEM STARTEN PER SCHLÜSSELDREH

## HIGHLINE-RASENMÄHER MIT INNOVATIVEM ELEKTROSTART

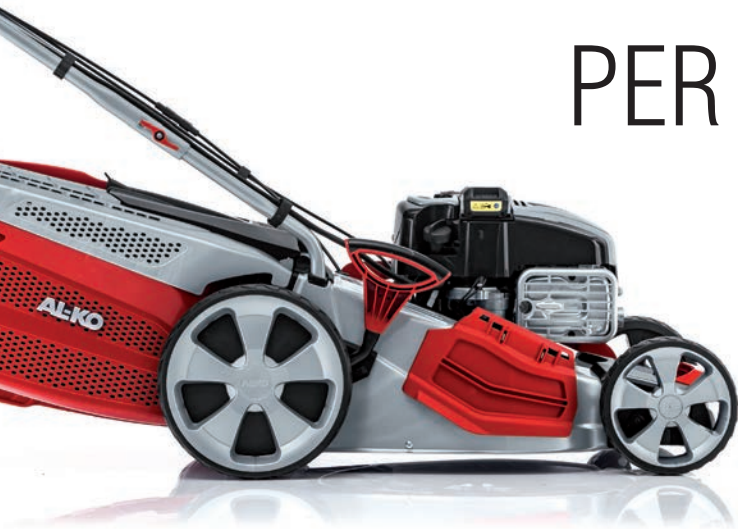

### KEIN LÄSTIGES ZUSATZGEWICHT

Waren bisher schwere Blei-Gel-Batterien für den Elektrostart notwendig, reicht dem innovativen Briggs&Stratton Instart-Motor ein kleiner, handlicher Lithium-Ionen-Akku als Energiequelle zum Starten. Dadurch reduziert sich nicht nur das Gewicht des Rasenmähers spürbar, auch das Handling und der Ladevorgang wird durch die neue Technologie deutlich bequemer.



### SICHER UND SCHNELL STARTEN

Ist der Lithium-Ionen-Akku geladen und eingesteckt, reicht ein einfacher Dreh am Schlüsselschalter, um den Rasenmäher in Gang zu bringen. Das oft schwere Anziehen des Motors zu Beginn entfällt, und auch das Wiederanlassen des Mähers nach dem Entleeren des Fangkorbes wird mit einem Elektrostart zum Kinderspiel.



### KOMPAKTES KRAFTPAKET

Klein aber fein – so lässt sich der kraftvolle, im Motor verbaute Akku mit Lithium-Ionen-Technologie wohl am besten beschreiben. Dabei lässt sich der Akku ganz einfach herausnehmen und wieder einsetzen, und auch nach längeren Ladepausen wie beispielsweise im Winter ist er wieder beliebig oft und innerhalb weniger Minuten aufladbar.



### INSTART TECHNOLOGIE

Eine neue Motorengeneration von Briggs & Stratton bildet die Grundlage der Highline-Rasenmäher mit Elektrostart. Die für den Start notwendige Energie spendet dabei ein moderner Lithium-Ionen-Akku, der dank externem Ladegerät im Nu aufgeladen ist. Eine Akkuladung reicht für Motorstarts von bis zu einer Mähseason. Ein Nachladen von 10 Minuten ermöglicht weitere 15 Startvorgänge.



+

**Softgriff, Radantrieb  
und Motor von Briggs &  
Stratton**

+

**Exklusives Cockpit,  
Softgriff und Fronttra-  
gegriff**



	Highline 46.8 SPI	Highline 528 VSI
<b>Schnittbreite</b>	46 cm	51 cm
<b>für Rasenflächen bis</b>	1.400 m <sup>2</sup>	1.800 m <sup>2</sup>
<b>Funktion</b>	<b>4INONE</b> function	<b>4INONE</b> function
<b>Schnitthöhe / Schnitthöhenverstellung</b>	46 cm	51 cm
<b>Motor ccm / kW / U/min</b>	B&S 575iS Instart 150 / 2,2 / 2.900	B&S 675iS Instart 163 / 2,6 / 2.800
<b>Radantrieb</b>	1-Gang	VarioSpeed
<b>Mähgehäuse</b>	Stahlblech	Stahlblech
<b>Boxvolumen</b>	70 l	70 l
<b>Räder ø vorne/hinten</b>	200/280 mm, Kugellager	200/280 mm, Kugellager
<b>Gewicht ca.</b>	37,2 kg	40,7 kg
<b>Art.-Nr. / EAN-Nr.</b>	119 844 / 400 371 835 5239	119 845 / 400 371 835 5246
<b>UVP*</b>	<b>599,90 €</b>	<b>699,90 €</b>
<b>Ersatzmesser Art.-Nr. / EAN-Nr.</b>	113 057 / 400 371 804 7271	113 058 / 400 371 804 7288
<b>UVP*</b>	<b>auf Anfrage</b>	<b>auf Anfrage</b>

\* UVP = Unverbindliche Preisempfehlung des Herstellers inklusive der gesetzlichen Mehrwertsteuer. Weitere technische Angaben finden Sie auf Seite 97 oder online unter [www.al-ko.com/garden](http://www.al-ko.com/garden).

## IHRE VORTEILE

- | **4INONE** function :
  - | Mähen, Fangen, Mulchmähen und Seitenauswerfen
  - | Zentrale, 7-fache Höhenverstellung
  - | 70 l Fangbox mit EasyClick-Einhängung und Füllstandsanzeige
- | XXL-Leichtlaufräder
- | Fronttragegriff oder -mulde
- | Radantrieb mit oder ohne Geschwindigkeitsregelung
- | innovativer Elektrostart



# MULCHEN HÄLT DEN RASEN FIT

## MULCHMÄHER FÜR DIE ÖKOLOGISCHE RASENPFLEGE

### GRÖßER IST BESSER

Die Breitreifung schont den Rasen und sorgt für optimalen Mähkomfort. Die angetriebenen XL-Vorderräder des BR-Modells garantieren zudem beste Traktion im Rasen und leichtes Vorankommen.



### MULCHEN ODER SEITENAUSWURF

Bei Bedarf, zum Beispiel bei höherem Urlaubsrasen oder Nutzwiesen und Obstgärten, lässt sich der Mulchmäher problemlos zum Seitenauswerfer umrüsten.



### VORDERRADANTRIEB

Die kraftsparende Alternative überzeugt vor allem im hügeligen Gelände. Zum Wenden können die Vorderräder bei eingeschaltetem Antrieb entlastet und der Mäher gedreht werden (BR-Modelle).

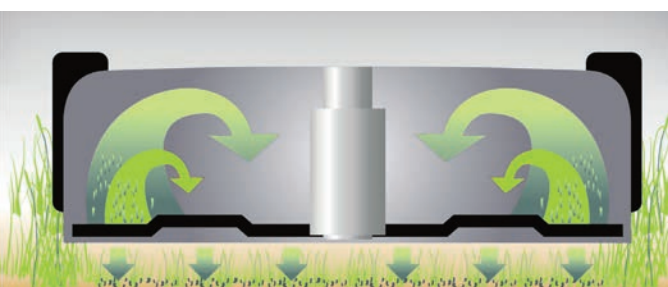

### DAS MULCHPRINZIP

Beim Mulchmähen werden die geschnittenen Grashalme im Mähgehäuse hochgewirbelt, vom Spezialmesser fein zerkleinert und als natürlicher Dünger in die Grasnarbe zurückgeblasen – das gibt dem Rasen seine natürlichen Nährstoffe zurück und schützt ihn vor dem Austrocknen.

## SCHNELL IN DIE HÖHE

Komfortabel und schnell lässt sich die Schnitthöhe pro Radachse verstellen. Die durchgehenden Radachsen bieten Stabilität und schnurgeraden Lauf.

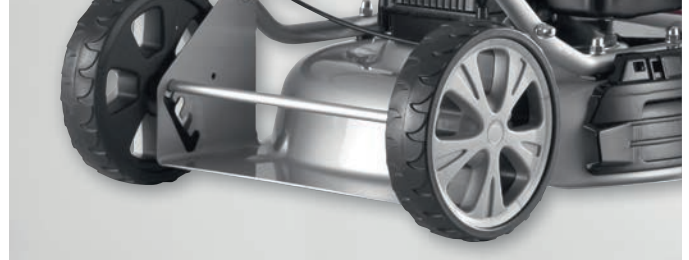

	Silver 468 P-A BIO	Silver 468 SP-A BIO
<b>Schnittbreite</b>	46 cm	46 cm
<b>Funktion</b>	<b>2INONE</b> function	<b>2INONE</b> function
<b>für Rasenflächen bis</b>	1.100 m <sup>2</sup>	1.400 m <sup>2</sup>
<b>Schnitthöhe / Schnitthöhenverstellung</b>	30–85 / Achsrad, 4-fach	30–85 / Achsrad, 4-fach
<b>Motor ccm / kW / U/min</b>	AL-KO Pro 125 Quick Start 123 / 2,0 / 2.850	AL-KO Pro 145 Quick Start 139 / 2,1 / 2.850
<b>Radantrieb</b>	–	1-Gang
<b>Mähgehäuse</b>	Stahlblech	Stahlblech
<b>Räder ø vorne/hinten</b>	205/205 mm	220/205 mm, Kugellager vorne
<b>Gewicht ca.</b>	22,6 kg	26,9 kg
<b>Art.-Nr. / EAN-Nr.</b>	119 836 / 400 371 835 5154	119 835 / 400 371 835 5147
<b>UVP*</b>	<b>299,90 €</b>	<b>359,90 €</b>
<b>Ersatzmesser Art.-Nr. / EAN-Nr.</b>	119 224 / 400 371 834 8859	119 224 / 400 371 834 8859
<b>UVP*</b>	<b>auf Anfrage</b>	<b>auf Anfrage</b>

\* UVP = Unverbindliche Preisempfehlung des Herstellers inklusive der gesetzlichen Mehrwertsteuer. Weitere technische Angaben finden Sie auf Seite 97 oder online unter [www.al-ko.com/garden](http://www.al-ko.com/garden).

## IHRE VORTEILE

- | **2INONE** function :  
Mulchmähen und seitlich auswerfen
- | Komfortable Schnitthöhenverstellung
- | Ergonomisch geformter Führungsholm
- | Rasenschonende XL-Räder



# FLÜSTERLEISE

## DIE CLASSIC-ELEKTROMÄHER



### KANTENNAHES MÄHEN

Messerscharf Mähen bis an die Kante – dank der speziellen Gehäusegeometrie, bei der die Räder nicht überstehen, kann auch problemlos entlang von Mauern und Wänden gemäht werden.



### PERFEKTE FANGBOX

Fangbox mit aerodynamischer Luftführung für optimale Füllung sowie großer Öffnung und praktischem Tragegriff für das einfache und restlose Entleeren.



### KLEIN UND WENDIG

Durch die kompakte Bauweise und den klappbaren Holm sind die Classic Elektro-Rasenmäher wendig und leicht verstaubar.





## LEICHTGEWICHT

Dank Tragegriff und geringem Gewicht lassen sich die Modelle 3.22 SE und 3.82 SE spielend leicht transportieren und verstauen.



**Tragegriff für einfachen Transport**



**Tragegriff für einfachen Transport**



	Classic 3.22 SE	Classic 3.82 SE
<b>Schnittbreite</b>	32 cm	38 cm
<b>für Rasenflächen bis</b>	250 m <sup>2</sup>	500 m <sup>2</sup>
<b>Funktion</b>	<b>2INONE</b> function	<b>2INONE</b> function
<b>Schnitthöhe / Schnitthöhenverstellung</b>	20 mm – 60 mm Achsrads, 3-fach	20 mm – 60 mm Achsrads, 3-fach
<b>Motor</b>	Elektro, 1.000 W	Elektro, 1.400 W
<b>Mähgehäuse</b>	Kunststoff PP	Kunststoff PP
<b>Boxvolumen</b>	30 l	37 l
<b>Räder ø vorne/hinten</b>	140/140 mm	140/160 mm
<b>Gewicht ca.</b>	10,0 kg	13,0 kg
<b>Art.-Nr. / EAN-Nr.</b>	112 805 / 400 371 804 2382	112 856 / 400 371 804 3587
<b>UVP*</b>	<b>79,90 €</b>	<b>99,90 €</b>
<b>Ersatzmesser Art.-Nr. / EAN-Nr.</b>	112 806 / 400 371 804 2405	112 881 / 400 371 804 3877
<b>UVP*</b>	<b>auf Anfrage</b>	<b>auf Anfrage</b>

\* UVP = Unverbindliche Preisempfehlung des Herstellers inklusive der gesetzlichen Mehrwertsteuer. Weitere technische Angaben finden Sie auf Seite 97 oder online unter [www.al-ko.com/garden](http://www.al-ko.com/garden).

## IHRE VORTEILE

- | Sicherheitsbügelschalter mit Kabelzugentlastung
- | XL-Bereifung für optimalen Fahrkomfort
- | Fangbox mit integrierter Füllstandsanzeige
- | Zwei Tragegriffe

# IMMER UNTER STROM

## DIE AL-KO ELEKTRO-RASENMÄHER COMFORT



### OPTIMALE HANDHABUNG

---

Der ergonomisch geformte Holm mit Softgriff ermöglicht ein ermüdungsfreies Arbeiten (bei Modell 40 E zusätzlich höhenverstellbar).



### EINFACHER TRANSPORT

---

Der integrierte Tragegriff ermöglicht einen einfachen Transport. Zudem lässt sich der Fangkorb leicht entfernen, der Holm ist schnell zusammenklappbar. So kann der Rasenmäher platzsparend gelagert werden.



### ZENTRALE HÖHEN- VERSTELLUNG

---

Mit Hilfe der kraftvollen Federunterstützung lässt sich die Schnitthöhe schnell und komfortabel mit einem Handgriff verändern.



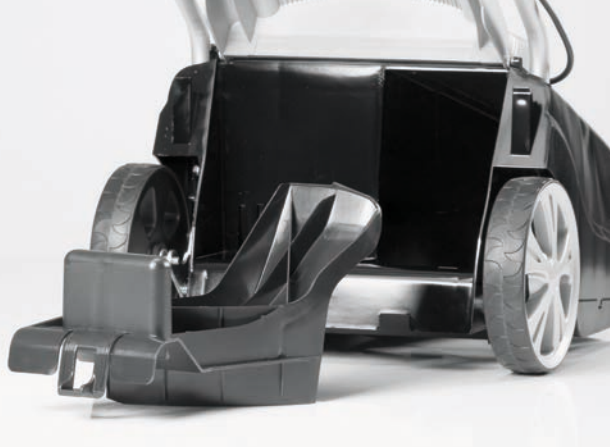

## AUF WUNSCH MULCHMÄHEN

Einfach werkzeuglos Mulchkeil einsetzen und den feingehäckselten Grasschnitt als natürlichen Dünger in den Rasen einarbeiten (Modell 40 E).

+  
Ideal für kleine  
Rasenflächen



+  
Mähen, Fangen und  
Mulchmähen



+  
XXL-Highwheels,  
46 cm Schnittbreite



	34 E Comfort	40 E Comfort	46.4 E Comfort
<b>Schnittbreite</b>	34 cm	40 cm	46 cm
<b>für Rasenflächen bis</b>	300 m <sup>2</sup>	600 m <sup>2</sup>	900 m <sup>2</sup>
<b>Funktion</b>	<b>2INONE</b> function	<b>3INONE</b> function	<b>3INONE</b> function
<b>Schnitthöhe / Schnitthöhenverstellung</b>	28–68 mm / zentral, 6-fach	28–68 mm / zentral, 6-fach	30–75 mm / zentral, 7-fach
<b>Motor</b>	Elektro, 1.200 W	Elektro, 1.400 W	Elektro, 1.600 W
<b>Mähgehäuse</b>	Kunststoff PP	Kunststoff PP	Stahlblech
<b>Boxvolumen</b>	37 l	43 l	65 l
<b>Räder ø vorne/hinten</b>	145/155 mm	155/190 mm	200/280 mm, Kugellager
<b>Gewicht ca.</b>	15 kg	19 kg	29,5 kg
<b>Art.-Nr. / EAN-Nr.</b>	112 857 / 400 371 804 3501	112 858 / 400 371 804 3594	113 103 / 400 371 835 7691
<b>UVP*</b>	<b>134,90 €</b>	<b>169,90 €</b>	<b>249,90 €</b>
<b>Ersatzmesser Art.-Nr. / EAN-Nr.</b>	112 566 / 400 371 803 7746	112 567 / 400 371 803 7753	113 057 / 400 371 804 7271
<b>UVP*</b>	<b>auf Anfrage</b>	<b>auf Anfrage</b>	<b>auf Anfrage</b>

## IHRE VORTEILE

- | **3INONE** function :
  - | Mähen, Fangen und Mulchmähen
  - | Zentrale Höhenverstellung
  - | XL/XXL-Bereifung für optimalen Fahrkomfort
- | **2INONE** function :
  - | Mähen und Fangen
  - | In die Box integrierte Füllstandsanzeige
  - | Höhenverstellbarer Holm (40 E)
  - | Leicht und handlich
  - | Komfortabler Softgriff

\* UVP = Unverbindliche Preisempfehlung des Herstellers inklusive der gesetzlichen Mehrwertsteuer. Weitere technische Angaben finden Sie auf Seite 97 oder online unter [www.al-ko.com/garden](http://www.al-ko.com/garden).

# NEU DAS KRAFTPAKET

## RASENTRAKTOR – BLACK EDITION



### KOMFORTABLES SITZEN UND BEDIENEN

Hervorragende Ergonomie für den Bediener durch neue Bedienelemente und erhöhter Sitzposition.

### LEICHTES VORANKOMMEN

Große, breite Räder für den optimalen Antrieb und die Vermeidung von Spurrillen im Garten.

### MODERNSTE TECHNIK

Einfacher Ausbau des Mähdecks ermöglicht schnelles Reinigen des Mähdecks und einen zeitsparenden Messerservice.



### LEISTUNGSSTARKER MOTOR

Neuer leistungsstarker AL-KO Pro 350 Motor.

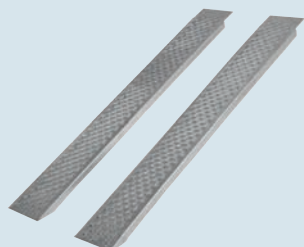

#### Auffahrrampe gerade

Belastung (2 Stück): 400 kg

Länge: 1,5 m | 2,0 m

Breite: 214 mm | 225 mm

Art.-Nr. 130 569 | 130 585

**UVP\* 89,90 € | 129,90 €**

Belastung (2 Stück): 1.000 kg

Länge: 2,0 m | 2,5 m

Breite: 258 mm | 260 mm

Art.-Nr. 130 590 | 130 570

**UVP\* 239,90 € | 299,90 €**



**Wendiger Traktor für große Flächen**



## ZUBEHÖR

- I Stoßstange (Art.-Nr. 119 658)  
**UVP\* 69,90 €**
- I Mulchkit (Art.-Nr. 118 885)  
**UVP\* 79,90 €**
- I Schwadablage (Art.-Nr. 119 606)  
**UVP\* 129,90 €**
- I Anhängerkupplung (Art.-Nr. 119 608)  
**UVP\* 47,90 €**
- I Abdeckhaube (Art.-Nr. 127 298)  
**UVP\* 69,90 €**
- I Anhängewagen (Art.-Nr. 110 804)  
**UVP\* 379,90 €**
- I Gartenwalze (Art.-Nr. 130 539)  
**UVP\* 289,90 €**
- I Schneeschild (Art.-Nr. 119 600)  
**UVP\* 799,90 €**



<b>Black Edition T13-93.8 HD-A</b>	
<b>Motor</b>	AL-KO Pro 350
<b>ccm / kW / U/Min.</b>	352 / 5,8 / 2.600
<b>Schnittbreite</b>	93 cm (2 Messer)
<b>Messerkupplung</b>	elektromagnetisch
<b>Zylinderzahl</b>	1 Zylinder
<b>Antrieb</b>	Fußhydrostat
<b>Räder v/h (Zoll)</b>	15x6.0 / 18x8.5
<b>Fangbox</b>	220 l
<b>Boxentleerung</b>	Teleskophebel
<b>Mulchen</b>	optional
<b>Stoßstange</b>	optional
<b>Maße LxBxH</b>	230 / 100 / 120
<b>Art.-Nr.</b>	119 865
<b>EAN-Nr.</b>	400 371 835 5291

**UVP\* 1.899,00 €**

### Auffahrrampe gebogen

Belastung (2 Stück): 400 kg

Länge: 1,5 m | 2,0 m

Breite: 214 mm | 225 mm

Art.-Nr. 130 568 | 130 586

**UVP\* 89,90 € | 129,90 €**

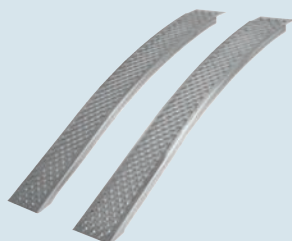

## IHRE VORTEILE

- I Optimale Ergonomie
- I Kugelgelagertes Mähwerk
- I Verwindungssteifer Rahmen
- I Bequeme Boxentleerung
- I Vielfältiges Zubehörprogramm

\* UVP = Unverbindliche Preisempfehlung des Herstellers inklusive der gesetzlichen Mehrwertsteuer. Weitere technische Angaben finden Sie auf Seite 97 oder online unter [www.al-ko.com/garden](http://www.al-ko.com/garden).

# DIE WENDIGEN FÜR DEN NATURGARTEN

## BALKENMÄHER MIT BEWEGLICHEM GRASABWEISER

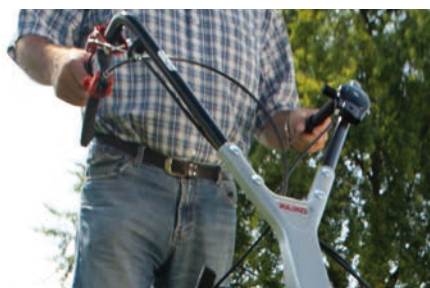

### ALLES IM GRIFF

Höhenverstellbar und schwingungsgedämpft, sorgt der ergonomisch geformte Führungsholm für eine optimale Handhabung im Gelände und einen leichten Transport.



### PERFEKTE GRASABLAGE

Dank des beweglichen Grasabweisers bleibt kein Gras mehr auf der Abdeckung liegen, zusätzlich wird die Grasablage durch den kürzeren Abstand zwischen Rad und Balken verbessert.

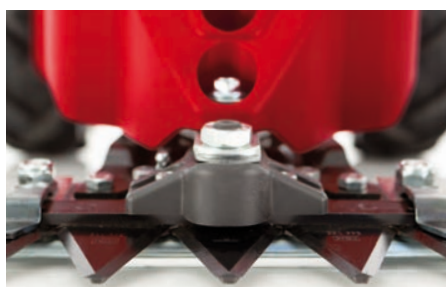

### ROBUST BIS INS DETAIL

Neben den spezialgehärteten Messern mit stufenlos höhenverstellbaren Laufsohlen, zeichnen sich die AL-KO Balkenmäher vor allem durch den gekapselten Mitnehmer aus. Dieser verschmutzt weniger und sorgt so für eine längere Laufzeit.



### VOLL WINTERTAUGLICH

Dank ergänzendem Zubehör wie Schneeräumschild und Schneeketten, sind die Balkenmäher auch in der weißen Jahreszeit praktische Helfer.



## DER NATUR DEN VORTRIFF LASSEN

In Wiesen oder ökologischen Naturgärten ist es besonders wichtig, dass nur Maschinen zum Einsatz kommen, die dafür geeignet sind – wie die AL-KO Balkenmäher, die Futtergras ebenso gut schneiden wie dicke Wildkräuter.



	BM 870 III	BM 875 III
<b>Mähbalken</b>	87 cm	87 cm
<b>für Rasenflächen bis</b>	2.000 m <sup>2</sup>	2.000 m <sup>2</sup>
<b>Motor ccm / kW / U/min</b>	B&S E-Series 450 125 / 1,7 / 3.100	B&S EXi-Series 625 150 / 2,3 / 3.200
<b>Antrieb</b>	1 Vorwärtsgang (Schneckengetriebe)	1 Vorwärtsgang (Schneckengetriebe)
<b>Reifengröße (Zoll)</b>	13 x 5,0-6	13 x 5,0-6
<b>Spurbreite</b>	45 cm	45 cm
<b>Mähantrieb abschaltbar</b>	ja	ja
<b>Gewicht ca.</b>	50 kg	52 kg
<b>Art.-Nr. / EAN-Nr.</b>	112 871 / 400 371 804 3754	113 617 / 400 371 805 8536
<b>UVP*</b>	<b>749,90 €</b>	<b>849,90 €</b>



### Universal-Schneeräumschild SRS 850

Art.-Nr. 113 267 / EAN-Nr. 400 371 805 3975

**UVP\* 249,90 €**

### Schneeketten

Art.-Nr. 112 183 / EAN-Nr. 400 371 803 0570

**UVP\* 84,90 €**

## IHRE VORTEILE

- | Universell einsetzbar und extrem wendig
- | Beweglicher Grasabweiser
- | Spezialgehärtete Messer mit Kantenschutz
- | Stufenlos höhenverstellbare Laufsohlen

\* UVP = Unverbindliche Preisempfehlung des Herstellers inklusive der gesetzlichen Mehrwertsteuer. Weitere technische Angaben finden Sie auf Seite 97 oder online unter [www.al-ko.com/garden](http://www.al-ko.com/garden).

# GOLFRASEN SELBST GEMACHT

## EMISSIONSFREI UND LEISE MIT DEN AL-KO SPINDELMÄHERN



### WENDIG IM RASEN

Die Einachsführung der AL-KO Spindelmäher gewährleistet extreme Wendigkeit und komfortablen Ausgleich von Bodenwellen.



### SPEZIALSPINDEL

Die hochwertige 5-Messer-Mähspindel aus gehärtetem Spezialstahl sorgt für perfekten Schnitt und gleichmäßiges Anfüllen der Fangbox.



### EINFACH VERSTAUT

Der Spindelmäher lässt sich dank des integrierten Schnellverschlusses einfach und platzsparend zusammenklappen (nur bei SoftTouch 380 HM Premium).

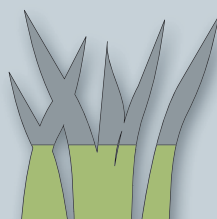
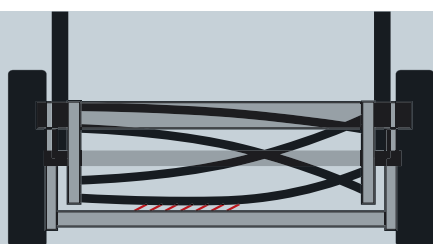

### EXAKTER SCHNITT

Wird der Rasen mit einem Spindelmäher gemäht, so werden die Grashalme sauber wie mit der Schere abgeschnitten. Hierbei spielt die Schneidtechnik eine wichtige Rolle: die Mähspindel und das Untermesser berühren sich nicht, was den Mäher besonders rasenschonend macht.





## FUNKTIONALES DESIGN

Leichtes und robustes Gehäuse mit chicem Design und XL-Breitbereifung. Der Gummi-Bumper schützt das Gehäuse vor Stößen und Kratzern.

+ Ergonomischer Holm

+ Robustes Holmmittelstück aus Aluminium, mit Schnellverschluss



	Soft Touch 2.8 HM Classic	Soft Touch 38 HM Comfort	Soft Touch 380 HM Premium
<b>Schnittbreite</b>	28 cm	38 cm	38 cm
<b>für Rasenflächen bis</b>	150 m <sup>2</sup>	250 m <sup>2</sup>	250 m <sup>2</sup>
<b>Schnitthöhe / Schnitthöhenverstellung</b>	14–35 mm / 4-fach	14–35 mm / 4-fach	14–35 mm / 4-fach
<b>Mähspindel</b>	128 mm / 5 Stahlmesser	128 mm / 5 Stahlmesser	128 mm / 5 Stahlmesser
<b>Schneidtechnik</b>	Spindel, berührungslos	Spindel, berührungslos	Spindel, berührungslos
<b>Räder ø</b>	220 mm	220 mm	220 mm
<b>Gewicht ca.</b>	7,0 kg	7,9 kg	9,4 kg
<b>Art.-Nr. / EAN-Nr.</b>	112 664 / 400 371 804 0258	112 663 / 400 371 804 0241	112 665 / 400 371 804 0265
<b>UVP*</b>	<b>54,90 €</b>	<b>69,90 €</b>	<b>99,90 €</b>
<b>Grasfangbox Boxvolumen</b>	23 l	41 l	41 l
<b>Grasfangbox Art.-Nr. / EAN-Nr.</b>	112 730 / 400 371 804 1279	112 731 / 400 371 804 1286	112 731 / 400 371 804 1286
<b>UVP*</b>	<b>21,90 €</b>	<b>24,90 €</b>	<b>24,90 €</b>

\* UVP = Unverbindliche Preisempfehlung des Herstellers inklusive der gesetzlichen Mehrwertsteuer. Weitere technische Angaben finden Sie online unter [www.alko.com/garden](http://www.alko.com/garden).

## IHRE VORTEILE

- | Leichtes, robustes Gehäuse
- | Hochwertige 5-Messer-Mähspindel für präzisen und akkuraten Schnitt
- | Extrem wendig und besonders rasenschonend
- | Emissionsfrei und leise

# FÜR EINEN FRISCHEN RASEN

## VERTIKUTIEREN UND LÜFTEN MIT EINEM GERÄT

**+** Leicht und leise, ideal für kleine Rasenflächen, Akkubetrieb (netzunabhängig) inkl. Vertikutierwalze



 = Akku-Familie Energy Flex

Abbildung mit \*\*Zubehör Grasfangsack

**+** Inklusive Fangsack



SF 4036 	
Rasenfläche	250 m <sup>2</sup>
Lieferumfang Akku** / Ladegerät**	- / -
Funktion	<b>2INONE</b> function
Vertikutierwalze	12 Stahlmesser
Arbeitsbreite Vertikutieren	36 cm
Lüfterwalze	**Zubehör
Arbeitsbreite Lüften	36 cm **Zubehör
Tiefeneinstellung	zentral, 5-fach
Gehäuse	Kunststoff
Boxvolumen	50 l **Zubehör
Gewicht ca.	11,7 kg
Art.-Nr. / EAN-Nr.	113 574 / 400 371 805 7775
UVP*	179,90 €

Basic Care 32.5 VE Classic	
Rasenfläche	400 m <sup>2</sup>
Motor ccm / kW / U/min	Elektro, 1.000 W
Funktion	<b>2INONE</b> function
Vertikutierwalze	12 Stahlmesser
Arbeitsbreite Vertikutieren	32 cm
Lüfterwalze	-
Arbeitsbreite Lüften	-
Tiefeneinstellung	zentral, 5-fach
Gehäuse	Kunststoff
Boxvolumen	45 l
Gewicht ca.	12,6 kg
Art.-Nr. / EAN-Nr.	113 242 / 400 371 805 0967
UVP*	-

### \*\* ZUBEHÖR:

**Akku**  
40 V max. / 4 Ah, Li-Ion, 144 Wh  
Art.-Nr.: 113 280 / EAN 400 371 805 5283  
**UVP\* 149,90 €**

**Akku**  
40 V max. / 5 Ah, Li-Ion, 180 Wh  
Art.-Nr.: 113 524 / EAN 400 371 805 7096  
**UVP\* 179,90 €**

**Ladegerät 40 V max. / 3 A**  
Art.-Nr.: 113 281 / EAN 400 371 805 5290  
**UVP\* 49,90 €**

**Lüfterwalze für Art.-Nr. 113574 und 113573**  
Art.-Nr.: 113 621 / EAN 400 371 805 8604  
**17,90 €**

**Grasfangsack für Art.-Nr. 113574 und 113573**  
Art.-Nr.: 113 622 / EAN 400 371 805 8611  
**27,90 €**





Abbildung mit \*\*Zubehör Grasfangsack

**+** Leicht und wendig,  
inkl. Vertikutierwalze

**+** Komplett-Set: inklusive  
Fangsack und Lüfterwalze

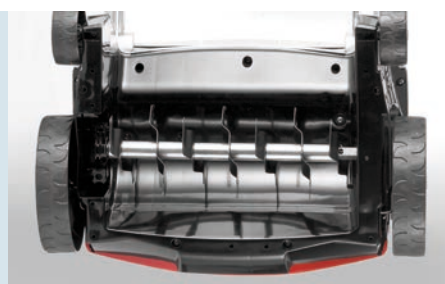
**+** Mit zwei Achsen für  
optimale Fahrstabilität

**+** Benzinmotor, inklusive Fangsack  
und Lüfterwalze



Abbildung mit \*\*Zubehör Grasfangsack



Combi Care 36.8 E Comfort	Combi Care 38 E Comfort	Combi Care 36 E Comfort	Combi Care 38 P Comfort
800 m <sup>2</sup>	800 m <sup>2</sup>	800 m <sup>2</sup>	1.200 m <sup>2</sup>
Elektro, 1.400 W	Elektro, 1.300 W	Elektro, 1.500 W	AL-KO 144 F 53 / 1,3 / 6.100
<b>2INONE</b> function	<b>3INONE</b> function	<b>3INONE</b> function	<b>3INONE</b> function
12 Stahlmesser	14 Stahlmesser	20 Stahlmesser	14 Stahlmesser
36 cm	38 cm	36 cm	38 cm
**Zubehör	24 Stahlfederzinken	44 Stahlfederzinken	24 Stahlfederzinken
36 cm **Zubehör	37 cm	36 cm	37 cm
zentral, 5-fach	zentral, 5-fach	zentral, 5-fach	zentral, 5-fach
Kunststoff	Kunststoff	Kunststoff	Kunststoff
50 l **Zubehör	55 l	55 l	55 l
12,0 kg	15,1 kg	15 kg	22,0 kg
113 573 / 400 371 805 7768	112 800 / 400 371 804 2245	113 465 / 400 371 805 6501	112 799 / 400 371 804 2238
<b>119,90 €</b>	<b>129,90 €</b>	<b>149,90 €</b>	<b>299,90 €</b>

\* UVP = Unverbindliche Preisempfehlung des Herstellers inklusive der gesetzlichen Mehrwertsteuer.  
Weitere technische Angaben finden Sie auf Seite 96/97 oder online unter [www.al-ko.com/garden](http://www.al-ko.com/garden).

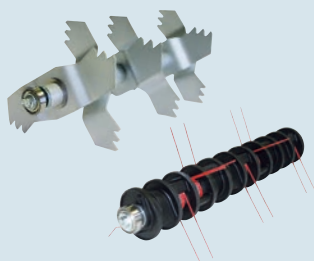

## VERTIKUTIEREN ODER LÜFTEN

Durch einfachen Walzenwechsel schnell von Vertikutierwalze mit 3-stufigen Stahlmessern auf Lüfterwalze mit effizienten Stahlfederzinken wechseln – die komplette Rasenpflege in einem Gerät (36 E / 38 E / 38 P).

## IHRE VORTEILE

- | **2INONE**function :  
Vertikutieren und Fangen
- | **3INONE**function :  
Vertikutieren, Lüften und Fangen
- | Einfacher Walzenwechsel (36 E / 38 E / 38 P)
- | Fangsack inklusive

# DIE SCHÖNSTE FORM DER RASENPFLEGE

## ELEKTRO-MOTORSENSEN UND TRIMMER VON AL-KO



### PERFEKTE BALANCE

Dank optimaler Gewichtsverteilung und Tragegurt geht die Arbeit mit den kraftvollen Elektromotorsensen immer leicht von der Hand.



### EINFACH ZERLEGBAR

Im Handumdrehen lassen sich die Elektromotorsensen in zwei Teile zerlegen – für den angenehmen Transport und die platzsparende Aufbewahrung in Garage oder Keller.



### EGAL WAS KOMMT

Ob hohes Gras und Gestrüpp oder Mäharbeiten entlang von Mauern, Zäunen und anderen Hindernissen – mit dem hochwertigen Metallmesserblatt und dem Fadenspulenaufsatz sind die Elektromotorsensen für alle Einsatzgebiete bestens gerüstet (BC 1200 E).



## ENERGY FLEX

Mit Rasenmäher, Trimmer, Heckenschere, Kettensäge, Laubbläser, Schneefräse, Vertikutierer und Multitool bietet die Energy Flex-Familie viele Gartengeräte, die mit den Akkus 40 V max. 4,0 oder 5,0 Ah betrieben werden können. Mehr dazu auf den Seiten 20 bis 23.



## FLEXIBEL IN ALLE RICHTUNGEN

Durch den 180° Grad drehbaren Trimmerkopf können auch überhängende Rasenkanten präzise geschnitten werden – für schön gepflegten Rasen bis an den Rand (GTE 450/550, GTLi 18V/GT 4030). Für die richtige Länge und Arbeitsposition des Trimmers sorgen der Teleskop-Alu-Schaft und das flexible Griffteil, durch die sich die Trimmer einfach und schnell einstellen lassen.



## PRÄZISE BIS AN DEN RAND

Dank Pflanzenschutzbügel und Laufrad können Sie auch unter Büschen oder an Wänden und Mauern ganz exakt und beruhigt trimmen ohne Schäden anzurichten.



## TRIMMEN IN ALLEN LAGEN

Mit der 3-fachen Neigungsverstellung am Trimmerkopf werden auch sehr schwer erreichbare Stellen wie zum Beispiel unter Bänken spielend leicht erreicht (GTE 450/550, GTLi 18V/GT 4030).



# PERFEKT GEPFLEGT

## IN JEDEM WINKEL

+ Tipp-Automatik,  
verstellbarer Zusatzgriff

+ Inklusive Ersatzfadenspule



 = Akku-Familie Easy Flex

 = Akku-Familie Energy Flex

GT 2025 

GT 4030 

<b>Akku</b>	Li-Ion 20 V max. / 2,5 Ah	Li-Ion 40 V max. / 4 Ah / 5 Ah
<b>Lauf-/Ladezeit Akku bis zu</b>	45 / 50 Min.	4 Ah: 60 / 90 Min. 5 Ah: 80 / 120 Min.
<b>Lieferumfang Akku / Ladegerät</b>	- / -	- / -
<b>Schnittbreite</b>	25 cm, Nylonfaden	30 cm, Nylonfaden
<b>Fadennachstellung</b>	Tipp-Automatik	Tipp-Automatik
<b>Aufnahme Ersatzspule</b>	ja	ja
<b>Zusatzgriff</b>	ja, verstellbar	ja, verstellbar
<b>Schneidkopf schwenkbar</b>	ja	ja
<b>Gewicht ca. (ohne/mit Akku)</b>	2,1 / 2,4 kg	2,4 / 3,9 kg
<b>Art.-Nr. / EAN-Nr.</b>	113 535 / 400 371 805 7539	113 608 / 400 371 805 8437
<b>UVP*</b>	<b>69,90 €</b>	<b>79,90 €</b>
<b>Ersatz-Fadenspule Art.-Nr. / EAN-Nr.</b>	112 969 / 400 371 804 5758	113 349 / 400 371 805 5627
<b>UVP*</b>	<b>auf Anfrage</b>	<b>auf Anfrage</b>
<b>Ersatz-Akku Art.-Nr. / EAN-Nr.</b>	113 559 / 400 371 805 7591	113 280 / 400 371 805 5283
<b>UVP*</b>	<b>49,90 €</b>	<b>149,00 €</b>

<b>Motor</b>
<b>Schnittbreite</b>
<b>Schneidfaden</b>
<b>Fadennachstellung</b>
<b>Aufnahme Ersatzspule</b>
<b>Zusatzgriff</b>
<b>Griff höhenverstellbar</b>
<b>Schneidkopf schwenkbar</b>
<b>Gewicht ca.</b>
<b>Art.-Nr. / EAN-Nr.</b>
<b>UVP*</b>
<b>Ersatz-Fadenspule Art.-Nr. / EAN-Nr.</b>
<b>UVP*</b>
<b>Ersatz-Messerblatt Art.-Nr. / EAN-Nr.</b>
<b>UVP*</b>

Die tatsächlichen Laufzeiten können aufgrund Wetter, Schnittmaterial und Gartenbeschaffenheit abweichen.



### Akku

40 V max. / 4 Ah,  
Li-Ion, 144 Wh  
Art. 113 280  
EAN 400 371 805 5283  
**UVP\* 149,00 €**





**+ Teilbarer Schaft**



**+ Starker Motor, teilbarer Schaft, Metallmesserblatt**



**+ Teleskop-Alu-Schaft**



**+ Teleskop-Alu-Schaft, neigbarer Trimmerkopf**



**+ Starker Motor, Teleskop-Alu-Schaft, neigbarer Trimmerkopf**



BC 1000 E	BC 1200 E	GTE 350 Classic	GTE 450 Comfort	GTE 550 Premium
Elektro, 1.000 W	Elektro, 1.200 W	Elektro, 350 W	Elektro, 450 W	Elektro, 550 W
35 cm	35 cm Faden / 23 cm Messer	25 cm	30 cm	30 cm
Nylon-Doppelfaden	Nylon-Doppelfaden	Nylon-Doppelfaden	Nylon-Doppelfaden	Nylon-Doppelfaden
Tipp-Automatik	Tipp-Automatik	Tipp-Automatik	Tipp-Automatik	Tipp-Automatik
nein	nein	nein	ja	ja
ja, verstellbar	ja, verstellbar	ja, verstellbar	ja, verstellbar	ja, verstellbar
nein	nein	ja, verstellbar	ja, verstellbar	ja, verstellbar
–	–	–	ja	ja
3,9 kg	4,1 kg	2,3 kg	2,9 kg	3,0 kg
112 923 / 400 371 804 4881	112 924 / 400 371 804 4898	112 928 / 400 371 804 4928	112 929 / 400 371 804 4935	112 926 / 400 371 804 4904
<b>89,90 €</b>	<b>99,90 €</b>	<b>49,90 €</b>	<b>59,90 €</b>	<b>69,90 €</b>
112 973 / 400 371 804 5901	112 987 / 400 371 804 6045	112 966 / 400 371 804 5727	112 966 / 400 371 804 5727	112 966 / 400 371 804 5727
<b>auf Anfrage</b>	<b>auf Anfrage</b>	<b>auf Anfrage</b>	<b>auf Anfrage</b>	<b>auf Anfrage</b>
–	112 974 / 400 371 804 5918	–	–	–

**auf Anfrage**

### Akku

40 V max. / 5 Ah,  
Li-Ion, 180 Wh  
Art. 113 524  
EAN 400 371 805 7096  
**UVP\* 179,90 €**

### Ladegerät

40 V max. / 3 A  
Art. 113 281  
EAN 400 371 805 5290  
**UVP\* 49,90 €**

## IHRE VORTEILE

- | Präzises Trimmen in allen Lagen
- | Teleskop-Alu-Schaft mit verstellbarem Griff
- | Schwenk- und neigbarer Trimmerkopf
- | Trimmer als 230 V oder 20 V max. und 40 V max. Li-Ion-Akku-Variante erhältlich
- | Motorsensen mit geradem oder gebogenem Schaft

\* UVP = Unverbindliche Preisempfehlung des Herstellers inklusive der gesetzlichen Mehrwertsteuer. Weitere technische Angaben finden Sie auf Seite 96/97 oder online unter [www.al-ko.com/garden](http://www.al-ko.com/garden).

# EIN GERÄT, VIELE MÖGLICHKEITEN

## DAS ENERGY FLEX-MULTITOOL BEGEISTERT DURCH EINSATZ UND AUFSÄTZE

### ENERGY FLEX

Mit Rasenmäher, Trimmer, Heckenschere, Kettensäge, Laubbläser und Multitool bietet die Energy Flex-Familie viele Gartengeräte, die mit dem gleichen Akku betrieben werden können. Mehr dazu auf den Seiten 10 bis 13.

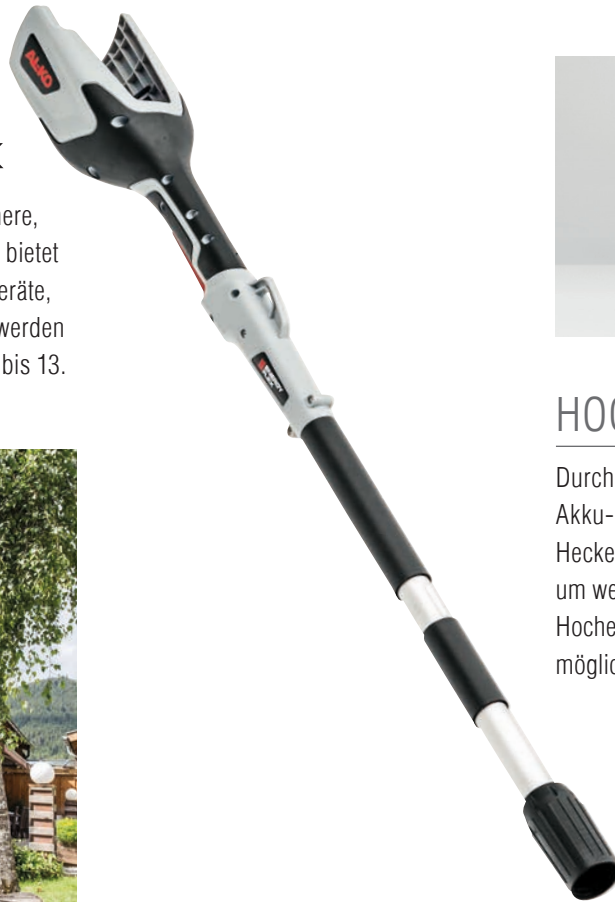

### HOCH HINAUS

Durch die Schaftrohrverlängerung kann das Akku-Multitool für den Hochentaster- und Heckenscherenbetrieb einfach und schnell um weitere 70 cm verlängert werden. Beim Hochentaster sind so Arbeitshöhen bis zu 4 m möglich, bei der Heckenschere bis zu 3,50 m.



Die tatsächlichen Laufzeiten können aufgrund Wetter-, Schnittmaterial und Gartenbeschaffenheit abweichen.

### BEQUEME BAUMPFLEGE

Mit dem Hochentaster-Aufsatz werden auch Äste und Zweige in luftiger Höhe mühelos erreicht. Dank Zusatzverlängerung ist eine Arbeitshöhe von bis zu vier Metern möglich.

 = Akku-Familie Energy Flex

Multitool	MT 40 
Akku-Typ	40 V max. / 4 Ah / 5 Ah / Li-Ion
Lieferumfang Akku/Ladegerät	- / -
Gewicht (ohne/mit Akku)	1,0 / 2,4 kg
Art.-Nr. / EAN-Nr.	113 611 / 400 371 805 8468
UVP*	49,90 €

**Akku:** 40 V max. / 4 Ah, Li-Ion, 144 Wh  
Art. 113 280, EAN 400 371 805 5283  
**UVP\* 149,90 €**  
**Ladegerät:** 40 V max. / 3 A  
Art. 113 281, EAN 400 371 805 5290  
**UVP\* 49,90 €**

**Akku:** 40 V max. / 5 Ah, Li-Ion, 180 Wh  
Art. 113 524, EAN 400 371 805 7096  
**UVP\* 179,90 €**







+ **Trimmeraufsatz mit Zusatzgriff**

+ **Sensenaufsatz mit Messerblatt und Fadenspule**

+ **Hochtaster mit Schaftrohrverlängerung und Tragegurt**

+ **Heckenschere mit Schaftrohrverlängerung und Tragegurt**



	<b>GTA 4030</b>	<b>BCA 4030</b>
<b>Nötiges Basis-Gerät</b>	MT 40	MT 40
<b>Lauf-/Ladezeit Akku bis zu</b>	4 Ah: 30 / 90 Min. 5 Ah: 40 / 120 Min.	4 Ah: 30 / 90 Min. 5 Ah: 40 / 120 Min.
<b>Lieferumfang Akku/Ladegerät</b>	- / -	- / -
<b>Schnittbreite</b>	30 cm	23 cm Messer, 30 cm Faden
<b>Schneidfaden</b>	Nylonfaden	Nylonfaden
<b>Fadennachstellung</b>	Tipp-Automatik	Tipp-Automatik
<b>Zusatzgriff</b>	ja, verstellbar	ja, verstellbar
<b>Schneidkopf schwenkbar</b>	nein	nein
<b>Gewicht ca. (ohne/mit Akku)</b>	2,6 / 4,0 kg	2,8 / 4,2 kg
<b>Art.-Nr. / EAN-Nr.</b>	113 614 / 400 371 805 8499	113 615 / 400 371 805 8505
<b>UVP*</b>	<b>59,90 €</b>	<b>69,90 €</b>

	<b>CSA 4020</b>	<b>HTA 4045</b>
<b>Nötiges Basis-Gerät</b>	MT 40	MT 40
<b>Lauf-/Ladezeit Akku bis zu</b>	4 Ah: 20 / 90 Min. 5 Ah: 30 / 120 Min.	4 Ah: 60 / 90 Min. 5 Ah: 75 / 120 Min.
<b>Lieferumfang Akku/Ladegerät</b>	- / -	- / -
<b>Schnittlänge</b>	200 mm	450 mm
<b>Schnittstärke</b>	100 mm	20 mm
<b>Arbeitshöhe</b>	bis zu 4 m	bis zu 3,5 m
<b>Geschwindigkeit</b>	4,2 m/s	1.300 U/min
<b>Schneidprinzip</b>	Kette	gegenläufiges Sicherheitsmesser
<b>Gewicht ca. (ohne/mit Akku)</b>	3,2 / 4,6 kg	3,4 / 4,8 kg
<b>Art.-Nr. / EAN-Nr.</b>	113 612 / 400 371 805 8475	113 613 / 400 371 805 8482
<b>UVP*</b>	<b>79,90 €</b>	<b>69,90 €</b>

### Ersatzfadenspule für GTA 4030 (2er Set)

Art. 113 349, EAN 400 371 805 5627, **auf Anfrage**

### Ersatzfadenspule für BCA 4030 (2er Set)

Art. 113 478, EAN 400 371 805 6631, **auf Anfrage**

### Ersatzmesserblatt für BCA 4030

Art. 113 479, EAN 400 371 805 6648, **auf Anfrage**

## IHRE VORTEILE

- | Ein Basisgerät für viele verschiedene Anwendungsmöglichkeiten
- | Leise und abgasfrei dank Akku-Technologie
- | Schnell und einfach montiert
- | Klein und handlich im Betrieb und Transport

\* UVP = Unverbindliche Preisempfehlung des Herstellers inklusive der gesetzlichen Mehrwertsteuer. Weitere technische Angaben finden Sie auf Seite 96 oder online unter [www.al-ko.com/garden](http://www.al-ko.com/garden).

# STARK, WO RASENMÄHER IHRE GRENZEN FINDEN

## ALLES IM GRIFF

Mit den im ergonomisch geformten Griff integrierten Bedienelementen ist die optimale Kontrolle über das Gerät in jeder Situation garantiert.



+ Mit teilbarem Schaft



+ Mit Metall-messerblatt



	BC 225 L-S	BC 225 B
<b>Motor</b> ccm / kW / U/min	2-Takt 25,0 / 0,7 / 7.000	2-Takt 25,0 / 0,7 / 7.000
<b>Schnittbreite</b>	41 cm Faden	41 cm Faden / 25 cm Messer
<b>Fadennachstellung</b>	Tipp-Automatik	Tipp-Automatik
<b>Shaftrohr</b>	Aluminium / teilbar	Aluminium
<b>Zusatzhandgriff</b>	L-Griff verstellbar	Bike-Griff verstellbar
<b>Tragegurt</b>	–	inklusive
<b>Gewicht ca.</b>	5,5 kg	5,9 kg
<b>Art.-Nr. / EAN-Nr.</b>	113 618 / 401 371 805 8543	113 253 / 401 371 805 1711
<b>UVP*</b>	<b>99,90 €</b>	–
<b>Ersatz-Fadenspule</b> Art.-Nr. / EAN-Nr.	112 880 / 400 371 804 3860	112 406 / 400 371 803 5254
<b>UVP*</b>	<b>auf Anfrage</b>	–
<b>Ersatz-Messerblatt</b> Art.-Nr. / EAN-Nr.	–	112 405 / 400 371 803 5247
<b>UVP*</b>	–	–



### Zweitaktöl

Raucharmes, teilsynthetisches und selbstmischendes Unversal-Zweitaktöl mit Kraftstoffstabilisator Fuel Fresh für eine längere Lagerzeit von 2-Takt-Gemischen.

**1,0 l:** Art.-Nr. 112 896 EAN-Nr. 400 371 804 4034 **UVP\* 8,90 €**

# BENZIN-MOTORSENSEN MIT FADENSPULE UND METALL-MESSERBLATT



BC 4125 II Comfort	BC 4125 II-S Comfort	BC 4535 II Premium	BC 4535 II-S Premium
2-Takt 32,6 / 0,9 / 7.000	2-Takt 32,6 / 0,9 / 7.000	2-Takt 42,7 / 1,1 / 6.500	2-Takt 42,7 / 1,1 / 6.500
41 cm Faden / 25 cm Messer	41 cm Faden / 25 cm Messer	41 cm Faden / 25 cm Messer	41 cm Faden / 25 cm Messer
Tipp-Automatik	Tipp-Automatik	Tipp-Automatik	Tipp-Automatik
Aluminium	Aluminium / teilbar	Aluminium	Aluminium / teilbar
Bike-Griff verstellbar	Bike-Griff verstellbar	Bike-Griff verstellbar	Bike-Griff verstellbar
inklusive	inklusive	Doppeltragegurt inklusive	Doppeltragegurt inklusive
7,8 kg	7,8 kg	8,7 kg	8,7 kg
112 865 / 400 371 804 3693	112 941 / 400 371 804 5260	112 752 / 400 371 804 1927	112 940 / 400 371 804 5253
-	<b>179,90 €</b>	-	<b>199,90 €</b>
112 406 / 400 371 803 5254	112 406 / 400 371 803 5254	112 406 / 400 371 803 5254	112 406 / 400 371 803 5254
<b>auf Anfrage</b>	<b>auf Anfrage</b>	<b>auf Anfrage</b>	<b>auf Anfrage</b>
112 405 / 400 371 803 5247	112 405 / 400 371 803 5247	112 405 / 400 371 803 5247	112 405 / 400 371 803 5247
<b>auf Anfrage</b>	<b>auf Anfrage</b>	<b>auf Anfrage</b>	<b>auf Anfrage</b>

\* UVP = Unverbindliche Preisempfehlung des Herstellers inklusive der gesetzlichen Mehrwertsteuer. Weitere technische Angaben finden Sie auf Seite 57 oder online unter [www.al-ko.com/garden](http://www.al-ko.com/garden).



## IHRE VORTEILE

- | Durchzugsstarke Motorsensen
- | Funktional und formschön im Design
- | In unterschiedlichen Ausstattungsvarianten erhältlich
- | Mit und ohne teilbaren Schaft erhältlich

# DAS MULTITALENT

## BENZIN-MOTORSENSE, HECKENSCHERE UND HOCHENTASTER IN EINEM

### Fadenspule

Zum Trimmen und Ausputzen von hohem Gras



### Messerblatt

Zum Mähen von hohem Gras und Gestrüpp



### Heckenschere

Für den bequemen Schnitt von hohen Hecken



### Hochentaster

Zum Beschnitt von Zweigen und Ästen an hohen Stellen in Bäumen



**Ersatzkette** für Hochentaster  
Art. 112 972, EAN 400 371 804 5925  
**UVP auf Anfrage**



### Ein Komplettsset für vier Anwendungsmöglichkeiten

Egal ob am Boden oder hoch oben – mit Metallmesserblatt, Fadenspulen-, Kettensägen- und Heckenscheren-Aufsatz ist das Multi-Tool für alle Einsatzgebiete im und um den Garten bestens gerüstet.

**Komplett-Set mit allen vier Aufsätzen**



### BC 330 MT (Komplettset)

<b>Motor</b> ccm / kW / U/min	2-Takt 32,6 / 0,9 / 7.000
<b>Schnittbreite</b>	41 cm Faden / 25 cm Messer
<b>Schnittlänge / Schwertlänge</b>	39 cm Heckenschere / 25 cm Kettensäge
<b>Fadennachstellung</b>	Tipp-Automatik
<b>Holm</b>	Aluminium / teilbar
<b>Zusatzhandgriff</b>	verstellbar
<b>Gewicht ca.</b>	7,8 kg
<b>Art.-Nr. / EAN-Nr.</b>	112 942 / 400 371 804 5277
<b>UVP*</b>	<b>279,90 €</b>
<b>Ersatzfadenspule</b> Art.-Nr. / EAN-Nr.	112 406 / 400 371 803 5254
<b>UVP*</b>	<b>auf Anfrage</b>
<b>Ersatzmesserblatt</b> Art.-Nr. / EAN-Nr.	112 405 / 400 371 803 5247
<b>UVP*</b>	<b>auf Anfrage</b>



### IM NU IN ZWEI

Dank des teilbaren Schaftes läßt sich das Multitool im Handumdrehen für eine platzsparende Aufbewahrung oder den bequemen Transport im Kofferraum zerlegen.



## HOCHWERTIGE ERSATZFÄDEN FÜR MOTORSSENEN



### FADEN-FORMEN

Sie erhalten die Original-Ersatzfäden mit rundem oder quadratischem Querschnitt sowie in Sägezahnform.

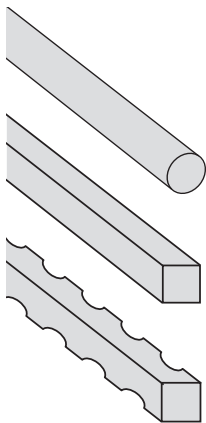

Querschnitt	Ø	Länge	Art.-Nr	EAN-Nr.	UVP*
rund	1,3 mm	15 m	113 481	400 371 805 6693	<b>3,49 €</b>
		50 m	113 482	400 371 805 6709	<b>6,99 €</b>
rund	1,6 mm	15 m	113 483	400 371 805 6716	<b>3,99 €</b>
		50 m	113 484	400 371 805 6723	<b>7,99 €</b>
rund	2,0 mm	15 m	113 485	400 371 805 6730	<b>4,49 €</b>
		50 m	113 486	400 371 805 6747	<b>8,99 €</b>
rund	2,4 mm	15 m	113 487	400 371 805 6754	<b>4,99 €</b>
		44 m	113 488	400 371 805 6761	<b>9,99 €</b>
		88 m	113 489	400 371 805 6778	<b>15,99 €</b>
rund	2,7 mm	15 m	113 490	400 371 805 6785	<b>5,49 €</b>
		72 m	113 491	400 371 805 6792	<b>14,99 €</b>
rund	3,0 mm	56 m	113 492	400 371 805 6808	<b>14,99 €</b>
		rund	3,3 mm	15 m	113 494
46 m	113 495			400 371 805 6839	<b>14,99 €</b>
quadratisch	2,4 mm	15 m	113 496	400 371 805 6846	<b>5,99 €</b>
		69 m	113 497	400 371 805 6853	<b>15,99 €</b>
quadratisch	2,7 mm	15 m	113 498	400 371 805 6860	<b>6,49 €</b>
		57 m	113 499	400 371 805 6877	<b>15,99 €</b>
quadratisch	3,0 mm	15 m	113 500	400 371 805 6884	<b>6,99 €</b>
		44 m	113 501	400 371 805 6891	<b>15,99 €</b>
quadratisch	3,3 mm	15 m	113 502	400 371 805 6907	<b>7,49 €</b>
		36 m	113 503	400 371 805 6914	<b>15,99 €</b>
quadratisch	4,0 mm	25 m	113 504	400 371 805 6921	<b>15,99 €</b>
Sägezahn	3,0 mm	37 m	113 505	400 371 805 6938	<b>24,99 €</b>
Sägezahn	3,5 mm	27 m	113 506	400 371 805 6945	<b>24,99 €</b>

\* UVP = Unverbindliche Preisempfehlung des Herstellers inklusive der gesetzlichen Mehrwertsteuer. Weitere technische Angaben finden Sie auf Seite 97 oder online unter [www.al-ko.com/garden](http://www.al-ko.com/garden).

### MT 40

Sie finden ein weiteres Akku-Multitool als Bestandteil der Energy Flex-Familie auf den Seiten 22/23

**ENERGY FLEX**



## IHRE VORTEILE

- | Multi-Tool als Komplettsset mit Metallmesserblatt, Fadenspulen-, Kettensägen und Heckenscheren-Aufsatz
- | Durchzugsstarke Motorsense als Basisgerät
- | Teilbarer Schaft für leichten Transport und platzsparende Aufbewahrung

# NÜTZLICHE GARTENHELFER

## FÜR JEDEN BEDARF DIE PERFEKTE LÖSUNG



### NEUER RASEN LEICHT GEMACHT

Zum Verfestigen des Bodens vor dem Säen und Andrücken des Saatguts nach dem Säen, damit der Rasensamen dort bleibt, wo er hingehört.

#### Gartenwalze GW 50

<b>Arbeitsbreite</b>	50 cm
<b>Gewicht mit Wasserfüllung</b>	72 kg
<b>Gewicht mit Sandfüllung</b>	120 kg
<b>Gewicht leer</b>	13 kg
<b>Art.-Nr. / EAN-Nr.</b>	119 104 / 400 371 834 7654

**UVP\***

**99,90 €**





# AKKU-MULTICUTTER – DIE SCHNITTIGE LÖSUNG FÜR STRÄUCHER UND RASEN

## 1, 2 – FERTIG!

Dank des Messerschnellwechselsystems können die Messer innerhalb weniger Sekunden ausgetauscht werden – ohne Werkzeug und schmutzige Finger.

## TRIMMEN MIT STI(E)L

Dank des optionalen Verlängerungsstiels können auch längere Strecken ganz bequem und ohne lästiges Bücken getrimmt werden.



**Mehr Leistung, mit praktischem Grassammler**



Multicutter	GS 7,2 Li
<b>Akku-Typ</b>	Li-Ion (7,2 V / 2,0 Ah)
<b>Laufzeit</b>	ca. 50 Min.
<b>Schnittlänge Strauchschere</b>	160 mm
<b>Schnittbreite Grasschere</b>	80 mm
<b>Gewicht ca.</b>	550 g
<b>Art.-Nr. / EAN-Nr.</b>	113 371 / 400 371 805 6136
<b>UVP*</b>	<b>59,90 €</b>
<b>Teleskopstiel Art.-Nr. / EAN-Nr.</b>	113 477 / 400 371 805 6655
<b>UVP*</b>	<b>19,90 €</b>

## IHRE VORTEILE

- | **2INONE** function: Gras und Sträucher schneiden
- | Leicht und handlich
- | Kein Memory Effekt – Laden jederzeit möglich
- | Einfacher Messerwechsel
- | Geringe Selbstentladung
- | Hohe Lebensdauer

Die tatsächlichen Laufzeiten können aufgrund Wetter, Schnittmaterial und Gartenbeschaffenheit abweichen.

\* UVP = Unverbindliche Preisempfehlung des Herstellers inklusive der gesetzlichen Mehrwertsteuer. Weitere technische Angaben finden Sie auf Seite 57 oder online unter [www.ai-ko.com/garden](http://www.ai-ko.com/garden).

# PERFEKTER SCHNITT FÜR JEDEN TYP

**ERGONOMISCH SCHNEIDEN,  
PRÄZISE GESTALTEN**



## ENTSPANNTES ARBEITEN

Ergonomisch geformte Bedienelemente ermöglichen ein ermüdungsfreies Arbeiten, auch an hohen Hecken. Noch entspannter wird es mit Akku-Modell HT 18V Li, da der Heckenschnitt hier völlig kabellos von der Hand geht.



## PERFEKTER SCHNITT UND SCHUTZ

Die dauerhaft scharfen, diamantgeschliffenen Messer gewährleisten einen sauberen Schnitt. Der Anschlagsschutz schützt das Messer bei Schnitten entlang von Boden und Wänden, der Köcher dient gleichzeitig als Wandhalterung.



## AKKU-POWER

Dank kraftvoller Akkus ist mit den kabellosen Modellen HT 2050 und HT 4055 auch ein Arbeiten an Stellen möglich, an denen es keine Steckdose gibt. Dazu bleibt bei den Akkus dank Li-Ion-Technologie der Memory-Effekt aus, was eine lange Lebenszeit verspricht.







## ALLES IM LOT

Die integrierte Wasserwaage unterstützt einen geraden und waagrechten Heckenschnitt. Unebenheiten im Schnittbild können so vermieden werden.



## BESTE QUALITÄT

Das hochwertige Kunststoff-Gehäuse ist besonders stabil und robust, was eine lange Lebensdauer der Heckenschere garantiert.

## KABELLOS

 Mit den zwei Akku-Heckenscheren geht das Hecke schneiden ganz ohne lästiges Kabel von der Hand, achten Sie auf dieses Zeichen.

## DER RICHTIGE HECKENSCHNITT

Damit Hecken dicht und buschig bleiben, sollten diese trapezförmig, das heißt unten breiter als oben, geschnitten werden. Dadurch kann ein Verkahlen der unteren Zweige aufgrund von Lichtmangel verhindert werden.

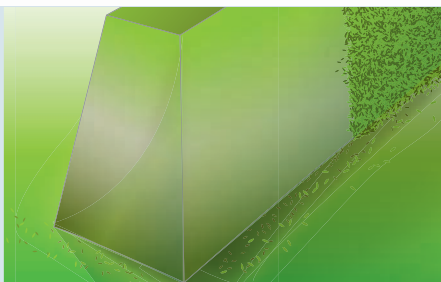

# MÜHELOS UND SCHNITTIG

## HECKENSCHEREN MIT ELEKTRO- ODER AKKU-BETRIEB



Inklusive Schutzkächer



Inklusive Schutzkächer



### PERFEKTE BALANCE

Die Akku-Heckenscheren überzeugen nicht nur in Sachen Technik, Funktion und Design – auch die Balance stimmt. Denn das Gewicht wurde so verteilt, dass die Scheren immer optimal in der Hand liegen.

 = Akku-Familie Easy Flex

 = Akku-Familie Energy Flex

**Akku:** 40 V max. / 4 Ah, Li-Ion, 144 Wh  
Art. 113 280, EAN 400 371 805 5283

**UVP\* 149,90 €**

**Akku:** 40 V max. / 5 Ah, Li-Ion, 180 Wh  
Art. 113 524, EAN 400 371 805 7096

**UVP\* 179,90 €**

**Ladegerät:** 40 V max. / 3 A

Art. 113 281, EAN 400 371 805 5290

**UVP\* 49,90 €**

Die tatsächlichen Laufzeiten können aufgrund Wetter, Schnittmaterial und Gartenbeschaffenheit abweichen.

**HT 4055**



**HT 2050**



<b>Akku-Typ</b>	Li-Ion (40 V max. / 4 Ah / 5 Ah)	Li-Ion (20 V max. / 2,5 Ah)
<b>Lauf-/Ladezeit Akku bis zu</b>	4 Ah: 120 / 90 Min. 5 Ah: 140 / 120 Min.	45 / 50 Min.
<b>Lieferumfang Akku / Ladegerät</b>	- / -	- / -
<b>Schnittlänge</b>	550 mm	510 mm
<b>Schnittstärke</b>	20 mm	15 mm
<b>Hubzahl</b>	1.400 U/Min.	2.200 U/Min.
<b>Messertyp</b>	Diamantschliff	Diamantschliff
<b>Schneidprinzip</b>	gegenläufiges Sicherheitsmesser	gegenläufiges Sicherheitsmesser
<b>Gewicht (ohne/mit Akku)</b>	2,5 / 3,9 kg	2,5 / 2,8 kg
<b>Art.-Nr.</b>	113 609	113 536
<b>EAN-Nr.</b>	400 371 805 8444	400 371 805 7546
<b>UVP*</b>	<b>89,90 €</b>	<b>69,90 €</b>
<b>Ersatz-Akku Art.-Nr. / EAN-Nr.</b>	113 280 / 400 371 805 5283	113559 / 400 371 805 7591
<b>UVP*</b>	<b>149,90 €</b>	<b>49,90 €</b>



### PERFEKTE PFLEGE

Das Multifunktionsspray hat nicht nur hervorragende Schmiereigenschaften – es lockert auch festsitzende Teile, löst Rost, pflegt und reinigt.

#### Multifunktionsspray

300 ml

Art.-Nr. 112 890

EAN-Nr. 400 371 804 3976

## STARK IN DER ANWENDUNG

Perfekt geschnittene kleinere bis große Hecken sind dank der kraftvollen, zuverlässigen und komfortablen Heckenscheren von AL-KO kein Problem.



+

**Ideal für Pflege- und Verjüngungsschnitte**

+

**Zum Rückschnitt großer und verholzter Hecken**



	HT 440 Basic Cut	HT 550 Safety Cut	HT 600 Flexible Cut	HT 700 Flexible Cut
<b>Leistung</b>	440 W	550 W	600 W	700 W
<b>Schnittlänge</b>	440 mm	520 mm	600 mm	650 mm
<b>Schnittstärke</b>	16 mm	18 mm	24 mm	24 mm
<b>Hubzahl</b>	3.400 U/Min.	3.200 U/Min.	3.200 U/Min.	3.200 U/Min.
<b>Messertyp</b>	Diamantschliff	Diamantschliff	Diamantschliff	Diamantschliff
<b>Schneidprinzip</b>	gegenläufiges Sicherheitsmesser	gegenläufiges Sicherheitsmesser	gegenläufiges Sicherheitsmesser	gegenläufiges Sicherheitsmesser
<b>Sicherheitskabel</b>	–	ja	ja	ja
<b>Komfortgriff</b>	–	–	ja	ja
<b>Gewicht ca.</b>	3,2 kg	3,6 kg	4,1 kg	4,5 kg
<b>Art.-Nr.</b>	112 679	112 680	112 681	112 678
<b>EAN-Nr.</b>	400 371 804 0302	400 371 804 0319	400 371 804 0326	400 371 804 0296
<b>UVP*</b>	–	<b>89,90 €</b>	–	<b>149,90 €</b>

\* UVP = Unverbindliche Preisempfehlung des Herstellers inklusive der gesetzlichen Mehrwertsteuer. Weitere technische Angaben finden Sie auf Seite 96/97 oder online unter [www.al-ko.com/garden](http://www.al-ko.com/garden).



## ENERGY FLEX

Mit Rasenmäher, Trimmer, Heckenscherer, Kettensäge, Laubbläser, Schneefräse, Vertikutierer und Multitool bietet die Energy Flex-Familie viele Gartengeräte, die mit den Akkus 40 V max. 4,0 oder 5,0 Ah betrieben werden können. Mehr dazu auf den Seiten 20 bis 23.

## IHRE VORTEILE

- | Robustes Gehäuse
- | Safety Kabel
- | Diamantgeschliffene Messer
- | Integrierte Wasserwaage
- | Kraftvolle Akku-Variante

# GROSSE KLAPPE – VIEL DAHINTER

## WALZEN- UND MESSERHÄCKSLER



### VÖLLIG VON DER ROLLE

Durch den patentierten Rollen-Einzug im extra großen Trichter, lässt sich das Häckselgut mühelos und komfortabel einfüllen. Der integrierte Griff sorgt für einen leichten Transport.



### GUTER FANG

Die große, integrierte Fangbox aus halbtransparentem Kunststoff ist nicht nur extrem formstabil und ideal für den Transport des Häckselgutes, der integrierte Schließkontakt garantiert zudem höchste Sicherheit.



### EIN STARKES TEAM

Die einzigartige AL-KO Schneide- und Walzentechnik ermöglicht in Kombination mit den leistungsstarken Motoren ein Häckseln von Aststärken von bis zu 40 Millimetern. Der Walzenhäcksler überzeugt zudem mit seinem gleichmäßigen Selbsteinzug.



### MESSER ODER WALZE?

Je nach Anforderung ist ein Messer- oder Walzenhäcksler gefragt. Während der Messerhäcksler optimal für holzige und blättrige Gartenabfälle ist und sich sein Häckselgut zum Beispiel ideal zum Abdecken von Beeten eignet, ist der Walzenhäcksler eher der Häcksler fürs „Grobe“: Sein Häckselgut wird gleichzeitig zerkleinert und zerquetscht, womit die Verrottung auf dem Kompost beschleunigt wird.



## SICHERER STAND

Ein breites Fahrwerk und griffige, große XL-Räder sorgen für einen sicheren Stand und gutes Handling beim Häckseln.



+  
**Messerhäcksler**



+  
**Leisehäcksler mit Walzensystem**



	Easy Crush MH 2800	Easy Crush LH 2800
<b>Leistung</b>	2.800 W / 230 V	2.800 W / 230 V
<b>0-Spannungsschalter</b>	ja	ja
<b>Absicherung</b>	16 Ampere	16 Ampere
<b>Schneidsystem</b>	Messersystem	Walzensystem
<b>Äste Ø</b>	40 mm	40 mm
<b>Volumen Auffangbox</b>	48 l	48 l
<b>Gewicht ca.</b>	25,0 kg	29,0 kg
<b>Art.-Nr.</b>	112 854	112 853
<b>EAN-Nr.</b>	400 371 804 3518	400 371 804 3280
<b>UVP*</b>	<b>229,90 €</b>	<b>269,90 €</b>

### Ersatzmesser für MH 2800

Art.-Nr. 113 079

EAN-Nr. 400 371 804 7394

**UVP auf Anfrage**

## IHRE VORTEILE

- | Kraftvolle Schneidwerke
- | Extra großer Einfülltrichter mit patentiertem Rollen-Einzug
- | Standsicheres Gehäuse mit XL-Rädern
- | Große, integrierte Fangbox

\* UVP = Unverbindliche Preisempfehlung des Herstellers inklusive der gesetzlichen Mehrwertsteuer. Weitere technische Angaben finden Sie auf Seite 98 oder online unter [www.al-ko.com/garden](http://www.al-ko.com/garden).

# SCHNITTIG IN FORM UND ERGEBNIS

## LEISTUNGSSTARKE ELEKTRO-KETTENSÄGEN VON AL-KO



### SCHNELL GESPANNT

Dank Schnellspanneinrichtung kann die Kette werkzeuglos gespannt und eingerichtet werden – auch ein Wechsel von Kette und Schwert ist dadurch schnell erledigt.



**Kabellos durch  
Akku-Technologie,  
Brushless-Motor**

### QUER ODER LÄNGS?

Während die durchzugsstarken Motoren bei den EKS-Modellen ganz klassisch quer zum Schwert angeordnet sind (crossline), wird der Motor beim EKI- und Akku-Modell längs verbaut (inline). Dies bringt Vorteile in der Gewichtsverteilung, so dass auch bei längerem Sägen ermüdungsfrei gearbeitet werden kann.

### LANGLEBIG UND WARTUNGS- FREUNDLICH

Die AL-KO Elektro- und Akku-Kettensägen bieten mit ihrem Design nicht nur eine perfekte Optik, sondern mit leistungsstarken Motoren und original Oregon Schwert und Kette auch eine starke Schnittleistung und Langlebigkeit. Die automatische Kettenschmierung und das Sichtfenster am Öltank erleichtern zudem die Wartung.

 = Akku-Familie Energy Flex

	CS 4030 
<b>Akku-Typ</b>	40 V max. / 4 Ah / 5 Ah / Li-Ion
<b>Laufzeit/Ladezeit Akku</b>	4 Ah: 30 / 90 Min. 5 Ah: 40 / 120 Min.
<b>Lieferumfang Akku/Ladegerät</b>	- / -
<b>Schienenlänge</b>	30 cm
<b>Sägekette</b>	3/8" / 91P045E
<b>Kettengeschwindigkeit</b>	v <sub>0</sub> : 17 m/s v: 16,3 ± 0,7 m/s
<b>Kettenspannung</b>	werkzeuglos
<b>Kettenschmierung</b>	automatisch
<b>Kettenbremse</b>	ja
<b>Gewicht (ohne/mit Akku)</b>	4,45 / 5,81 kg
<b>Art.-Nr. / EAN-Nr.</b>	113 616 / 400 371 835 3082
<b>UVP*</b>	<b>199,90 €</b>
<b>Ersatzschiene + Schutz</b>	417 755 <b>UVP auf Anfrage</b>
<b>Ersatzkette</b>	417 752 <b>UVP auf Anfrage</b>

Die tatsächlichen Laufzeiten können aufgrund Wetter, Schnittmaterial und Gartenbeschaffenheit abweichen.

#### Bio-Kettenöl

Rein pflanzliches Hochleistungs-Sägekettenöl

**1,0 l:** Art.-Nr. 113 480, EAN-Nr. 400 371 805 6662

**UVP\* 8,90 €**

**5,0 l:** Art.-Nr. 112 895, EAN-Nr. 400 371 804 4027

**UVP\* 39,90 €**

#### Akku

40 V max. / 4 Ah, Li-Ion,  
144 Wh

Art. 113 280

EAN 400 371 805 5283

**UVP\* 149,90 €**

#### Ladegerät

40 V max. / 3 A

Art. 113 281

EAN 400 371 805 5290

**UVP\* 49,90 €**

## DOPPELT SICHER

Durch Systembremse und Handschutzbügel mit Kettenschnellstopp ist in jeder Situation höchste Sicherheit geboten – für angenehmes und unfallfreies Arbeiten.



+ Handlich und kompakt

+ Mit Schnellspann-  
einrichtung

+ Mit längs verbaubem  
Motor und Schnellspann-  
einrichtung



	EKS 2000/35	EKS 2400/40	EKI 2200/40
<b>Leistung</b>	2.000 W	2.400 W	2.200 W
<b>Motor</b>	230 V / 50 Hz	230 V / 50 Hz	230 V / 50 Hz
<b>Motoraufbau</b>	crossline	crossline	inline
<b>Schienenlänge</b>	35 cm	40 cm	40 cm
<b>Sägekette</b>	91PJ052X	91PJ056X	91PJ056X
<b>Kettengeschwindigkeit</b>	13,5 m/s	13,5 m/s	13,5 m/s
<b>Kettenspannung</b>	mit Werkzeug	werkzeuglos	werkzeuglos
<b>Kettenschmierung</b>	automatisch	automatisch	automatisch
<b>Kettenbremse</b>	ja	ja	ja
<b>Gewicht ca.</b>	4,8 kg	5,0 kg	5,4 kg
<b>Art.-Nr. / EAN-Nr.</b>	112 807 / 400 371 804 2436	112 808 / 400 371 804 2443	112 809 / 400 371 804 2450
<b>UVP*</b>	–	<b>119,90 €</b>	–
<b>Ersatzschiene</b>	440 476 <b>UVP auf Anfrage</b>	440 477 <b>UVP auf Anfrage</b>	440 477 <b>UVP auf Anfrage</b>
<b>Ersatzkette</b>	413 710 <b>UVP auf Anfrage</b>	413 633 <b>UVP auf Anfrage</b>	413 633 <b>UVP auf Anfrage</b>

\* UVP = Unverbindliche Preisempfehlung des Herstellers inklusive der gesetzlichen Mehrwertsteuer. Weitere technische Angaben finden Sie auf Seite 96/98 oder online unter [www.al-ko.com/garden](http://www.al-ko.com/garden).



### ENERGY FLEX

Mit Rasenmäher, Trimmer, Heckenschere, Kettensäge, Laubbläser und Multitool bietet die Energy Flex-Familie viele Gartengeräte, die mit dem gleichen Akku betrieben werden können. Mehr dazu auf den Seiten 20 bis 23.

## IHRE VORTEILE

- | Kraftvolle Motoren, quer oder längs verbaut
- | Perfekte Ergonomie für ermüdungsfreies Arbeiten
- | Hohe Durchzugs- und Schnittleistung
- | Systembremse und Kettenschnellstopp
- | Automatische Kettenschmierung

# FRESSEN SICH DURCH DICK UND DÜNN

## KRAFTVOLLE BENZIN-KETTENSÄGEN VON AL-KO



### PERFEKT IM GRIFF

Durch ihr ausbalanciertes Gewicht liegen die AL-KO Kettensägen nicht nur gut in der Hand, die integrierte Vibrationsdämpfung garantiert auch ein komfortables Arbeiten.

### EINFACH EINGERICHTET

Dank des mitgelieferten Werkzeuges ist die Schnittgarnitur mit original Oregon Schwert und Kette schnell gespannt und einsatzbereit.



### LEICHT IN HANDLING UND WARTUNG

Die Luftfilter der AL-KO Benzin-Kettensägen lassen sich ganz einfach herausnehmen und reinigen. Letzteres ist wichtig, um das Kraftstoff-Luftverhältnis konstant zu halten, damit die Säge immer volle Leistung bringen kann.



#### Zweitaktöl

Raucharmes, teilsynthetisches und selbstmischendes Universal-Zweitaktöl mit Kraftstoffstabilisator Fuel Fresh für eine längere Lagerzeit von 2-Takt-Gemischen.

**1,0 l:** Art.-Nr. 112 896 EAN-Nr. 400 371 804 4034 **UVP\* 8,90 €**



## DOPPELT SICHER

Durch Systembremse und Handschutzbügel mit Kettenschnellstopp ist in jeder Situation höchste Sicherheit geboten – für angenehmes und unfallfreies Arbeiten.



+  
**Leichtstartsystem für einfache Inbetriebnahme**

+  
**40 cm Schwertlänge und Leichtstartsystem**

+  
**40 cm Schwertlänge und extra leistungsstarker Motor**



	<b>BKS 3835</b>	<b>BKS 4040</b>	<b>BKS 4540</b>
<b>Leistung</b>	1,2 kW / 1,65 PS	1,5 kW / 2,0 PS	1,7 kW / 2,3 PS
<b>Motor</b>	37,2 ccm	40,1 ccm	45,0 ccm
<b>Tankvolumen (Benzin/Öl)</b>	390 ml / 210 ml	390 ml / 210 ml	550 ml / 260 ml
<b>Schwertlänge</b>	35 cm	40 cm	40 cm
<b>Sägekette</b>	91P053X	91P057X	21PBX066X
<b>Kettengeschwindigkeit</b>	21 m/s	21 m/s	21,2 m/s
<b>Kettenspannung</b>	mit Werkzeug (inklusive)	mit Werkzeug (inklusive)	mit Werkzeug (inklusive)
<b>Kettenschmierung</b>	automatisch	automatisch	automatisch
<b>Kettenbremse</b>	ja (0,12 s)	ja (0,12 s)	ja (0,12 s)
<b>Gewicht ca.</b>	5,25 kg	5,3 kg	6,13 kg
<b>Art.-Nr. / EAN-Nr.</b>	113 185 / 400 371 804 9190	113 186 / 400 371 804 9206	113 187 / 400 371 804 9213
<b>UVP*</b>	<b>149,90 €</b>	<b>179,90 €</b>	<b>199,90 €</b>
<b>Ersatzschiene</b>	414 516 <b>UVP auf Anfrage</b>	414 519 <b>UVP auf Anfrage</b>	414 349 <b>UVP auf Anfrage</b>
<b>Ersatzkette</b>	414 515 <b>UVP auf Anfrage</b>	414 465 <b>UVP auf Anfrage</b>	414 348 <b>UVP auf Anfrage</b>

### Kettenöl

Mineralisches Sägekettenöl mit gutem Korrosionsschutz und hoher Alterungsbeständigkeit

**1,0 l:** Art.-Nr. 112 918

EAN-Nr. 400 371 804 4843

**UVP\* 6,90 €**

## IHRE VORTEILE

- | Kraftvolle 2-Takt-Motoren, ergonomisch und vibrationsgedämpft
- | Hohe Durchzugs- und Schnittleistung
- | Systembremse und Handschutzbügel mit Kettenschnellstopp
- | Automatische Kettenschmierung

\* UVP = Unverbindliche Preisempfehlung des Herstellers inklusive der gesetzlichen Mehrwertsteuer. Weitere technische Angaben finden Sie auf Seite 98 oder online unter [www.alko.com/garden](http://www.alko.com/garden).

# LEICHT IN DER HAND, STARK IM SCHNITT

## DIE TOPHANDLE KETTENSÄGEN VON AL-KO

### OPTIMALE ERGONOMIE

Dank leicht erreichbarer Bedienelemente und einer ausbalancierten Gewichtsverteilung gehen Zuschnitte von Ästen sowie Kroneneinkürzungen ganz leicht von der Hand.



### DOPPELT SICHER

Durch Systembremse und Handschutzbügel. Mit Kettenschnellstop ist in jeder Situation höchste Sicherheit geboten – für angenehmes und unfallfreies Arbeiten.



### PERFEKT AUSGESTATTET

Mit Einhängeöse, Anschlagkralle, einstellbarer Kettenschmierung sowie einem nahezu konstanten Drehmoment bringen die leichten und handlichen AL-KO Baumpflegsägen alles für einen angenehmen und reibungslosen Betrieb mit.



#### Zweitaktöl

Raucharmes, teilsynthetisches und selbstmischendes Universal-Zweitaktöl mit Kraftstoffstabilisator Fuel Fresh für eine längere Lagerzeit von 2-Takt-Gemischen.

**1,0 l:** Art.-Nr. 112 896 EAN-Nr. 400 371 804 4034 **UVP\* 8,90 €**

## NUR FÜR PROFIS

Die AL-KO Tophandle Kettensägen wurden speziell für Arbeiten im Baum konzipiert und sind ausschließlich von geschulten Anwendern in der Baumpflege einzusetzen.



**Leicht in Handling und  
Wartung**



**Spezielschwert für mehr  
Sicherheit im Baum**



	BKS 2625 T	BKS 2625 TSB
<b>Leistung</b>	0,9 kW / 1,2 PS	0,9 kW / 1,2 PS
<b>Motor</b>	25,4 ccm	25,4 ccm
<b>Tankvolumen (Benzin/Öl)</b>	200 ml / 140 ml	200 ml / 140 ml
<b>Schwertlänge</b>	25 cm	25 cm
<b>Sägekette</b>	3/8" spec.	1/4"
<b>Kettengeschwindigkeit</b>	21 m/s	21 m/s
<b>Kettenspannung</b>	mit Werkzeug (inklusive)	mit Werkzeug (inklusive)
<b>Kettenschmierung</b>	automatisch, einstellbar	automatisch, einstellbar
<b>Kettenbremse</b>	ja	ja
<b>Gewicht</b>	3,2 kg	3,2 kg
<b>Art.-Nr. / EAN-Nr.</b>	113 355 / 400 371 805 5993	113 474 / 400 371 805 6600
<b>UVP*</b>	<b>199,90 €</b>	<b>219,90 €</b>
<b>Ersatzschiene</b>	113 363 <b>UVP auf Anfrage</b>	113 475 <b>UVP auf Anfrage</b>
<b>Ersatzkette</b>	113 364 <b>UVP auf Anfrage</b>	113 476 <b>UVP auf Anfrage</b>

### Kettenöl

Mineralisches Sägekettenöl mit gutem Korrosionsschutz und hoher Alterungsbeständigkeit

**1,0 l:** Art.-Nr. 112 918

EAN-Nr. 400 371 804 4843

**UVP\* 6,90 €**

## IHRE VORTEILE

- | Leichte und handliche Spezial-Kettensägen
- | Automatische Kettenschmierung
- | Kraftvoll und durchzugsstark
- | Ausbalanciertes Gewicht
- | Einhängöse und Baumanschlagkralle

\* UVP = Unverbindliche Preisempfehlung des Herstellers inklusive der gesetzlichen Mehrwertsteuer. Weitere technische Angaben finden Sie auf Seite 98 oder online unter [www.al-ko.com/garden](http://www.al-ko.com/garden).

# NEU KLEIN, KOMPAKT UND KRÄFTIG

## DIE MOBILEN, LIEGENDEN HOLZSPALTER

### MEHRFACH VERSCHWEISST

Der kräftige, mehrfach verschweißte Spaltkeil ist Garant für ein perfektes Ergebnis und eine lange Lebensdauer. Selbst hartes Holz spaltet er mühelos.

### SICHER IST SICHER

Ob groß oder klein – alle AL-KO Holzspalter sind mit einer Zwei-Hand-Sicherheitsbedienung ausgerüstet, so dass stets höchste Sicherheit am Arbeitsplatz herrscht.

### BREITER IST BESSER

Durch die Breitbereifung lassen sich die AL-KO Holzspalter auch in unebenem Gelände leicht und komfortabel transportieren, das stabile Gestell sorgt zudem für einen sicheren Stand.

### SCHNELL UND KOMFORTABEL JUSTIERT

Ermüdungsfreies Arbeiten dank einfach steckbarer Füße für eine komfortable Arbeitshöhe.



## KAMINHOLZ MACHEN

Mit Hilfe von Holzspaltern lässt sich das gesägte Holz mühelos in passende Holzscheite zerkleinern. Die Scheite sollten im Anschluss an einem trockenen, gut belüfteten Platz gelagert und nicht zu dicht gestapelt werden, um Schimmelbildung zu vermeiden. Bevor das Brennholz verwendet werden kann, sollte es auch mindestens, je nach Holzart, ein Jahr gelagert worden sein, um sauber und mit guter Heizleistung abbrennen zu können.



+ Bis 37 cm Spaltlänge

+ Komfortable Arbeitshöhe, bis 52 cm Spaltlänge

+ Inklusive Fußgestell



	LSH 4	KHS 5204	LSH 6
<b>Leistung</b>	1.500 W / 230 V	2.200 W / 230 V	2.200 W / 230 V
<b>Max. Spaltdruck</b>	4,0 t	5,0 t	5,0 t
<b>Max. Spaltlänge</b>	370 mm	520 mm	520 mm
<b>Gewicht</b>	40 kg	47 kg	46,5 kg
<b>Art.-Nr.</b>	113 599	113 251	113 600
<b>EAN-Nr.</b>	400 371 805 8123	400 371 805 1612	400 371 805 8130
<b>UVP*</b>	<b>199,90 €</b>	<b>289,90 €</b>	<b>249,90 €</b>
<b>Hydrauliköl HLP 46, 1 Liter Art.-Nr. / EAN-Nr.</b>	112 893 / 400 371 804 4003	112 893 / 400 371 804 4003	112 893 / 400 371 804 4003
<b>UVP*</b>	<b>6,90 €</b>	<b>6,90 €</b>	<b>6,90 €</b>

## IHRE VORTEILE

- | Kräftige Holzspalter mit Spaltdruck bis 5t
- | Ideal zum Spalten von Kaminholz bis 52 cm Länge
- | Platzsparend und mobil
- | Ergonomisch und sicher

\* UVP = Unverbindliche Preisempfehlung des Herstellers inklusive der gesetzlichen Mehrwertsteuer. Weitere technische Angaben finden Sie auf Seite 98 oder online unter [www.al-ko.com/garden](http://www.al-ko.com/garden).

# VARIABEL, EXAKT UND STARK

## DIE STEHENDEN HOLZSPALTER VON AL-KO

### SCHNELL UND EXAKT EINGESTELLT

Für schnelles und effektives Arbeiten sind die Holzspalter mit einer Schnellspannschraube zum exakten Begrenzen des Spalthubes ausgerüstet.

### DURCHDACHT BIS INS DETAIL

Durch die professionelle Zwei-Hand-Sicherheitsbedienung mit integrierten Holzhaltekrallen ist nicht nur exaktes Spalten garantiert, sondern kann auch dünnes oder schräg geschnittenes Holz präzise fixiert werden.

### VIELSEITIG UND VARIABEL

Die Holzspalter sind mit einem Zusatz für 3-fache-Tischhöhenverstellung ausgerüstet. Für den einfachen Transport sorgt das integrierte Fahrwerk.

### STANDSICHER

Die große Grundfläche sorgt für hohe Standsicherheit und spart gleichzeitig noch Platz bei der Lagerung.



#### Hydrauliköl

Hochdruck-Hydrauliköl mit hervorragenden Verschleißschutzeigenschaften und hoher Alterungsbeständigkeit

**1,0 l:** Art.-Nr. 112 893

EAN-Nr. 400 371 804 4003, **UVP\* 6,90 €**



+

**Für hartes Holz mit 6 t Spaltdruck**

+

**Für hartes und zähes Holz mit 7 t Spaltdruck, inkl. Spaltkreuz**

+

**Für hartes und zähes Holz mit 8 t Spaltdruck, inkl. Spaltkreuz**

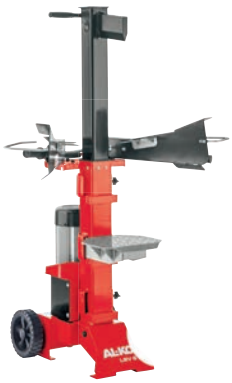

	LSV 6	LSV 7	LSV 8
<b>Leistung</b>	2,7 kW / 230 V	3,0 kW / 230 V	3,3 kW / 400 V
<b>Max. Spaltdruck</b>	6,0 t	7,0 t	8,0 t
<b>Max. Spalllänge</b>	550 / 800 / 1.030 mm	560 / 810 / 1.030 mm	560 / 810 / 1.030 mm
<b>Gewicht</b>	97 kg	100,5 kg	103,5 kg
<b>Art.-Nr.</b>	113 601	113 602	113 603
<b>EAN-Nr.</b>	400 371 805 8147	400 371 805 8154	400 371 805 8161
<b>UVP*</b>	<b>499,90 €</b>	<b>549,90 €</b>	<b>599,90 €</b>
<b>Hydrauliköl HLP 46, 1 Liter Art.-Nr / EAN-Nr.</b>	112 893 / 400 371 804 4003	112 893 / 400 371 804 4003	112 893 / 400 371 804 4003
<b>UVP*</b>	<b>6,90 €</b>	<b>6,90 €</b>	<b>6,90 €</b>

\* UVP = Unverbindliche Preisempfehlung des Herstellers inklusive der gesetzlichen Mehrwertsteuer. Weitere technische Angaben finden Sie auf Seite 98 oder online unter [www.al-ko.com/garden](http://www.al-ko.com/garden).

**Spaltkreuz**  
für LSV 6  
Art.-Nr. 113 629  
EAN-Nr. 400 371 805 8734  
**UVP\* 24,90 €**

**Treibkeil**  
für LSV7 und LSV 8  
Art.-Nr. 113 630  
EAN-Nr. 400 371 805 8741  
**UVP\* 24,90 €**

## IHRE VORTEILE

- | Leistungsstark für Holzstämmen bis 1.050 mm
- | Extrem robuste Bauweise
- | Fahrbar und platzsparend lagerbar

# HACKEN FÜR EINEN GRÜNEN GARTEN

**KRAFTVOLLE  
HELPER FÜR DEN  
ANSPRUCHSVOLLEN  
NUTZGÄRTNER**



## MEHR SICHERHEIT

Unbeabsichtigtes Drehen der Hackmesser wird durch verriegelte Sicherheitshandhebel verhindert.



## ERGONOMISCHES ARBEITEN

Der individuell auf jede Körpergröße einstellbare Führungsholm sorgt für ein entspanntes, ermüdungsfreies Arbeiten. Die Möglichkeit, den Holm seitlich zu schwenken (MH 5007 R und MH 5065 R), erlaubt zudem das Arbeiten ohne die bereits gehackte Fläche zu betreten.

Hackmesser für MH 350-4/MH 4005	Art.-Nr. 106 676	<b>UVP* 59,90 €</b>
Häufelpflug für MH 350-4	Art.-Nr. 106 677	<b>UVP* 59,90 €</b>
Häufelpflug für MH 4005/MH 5007 R	Art.-Nr. 113 274	<b>UVP* 59,90 €</b>
Antriebsräder für MH 5007 R	Art.-Nr. 112 221	<b>UVP* 129,90 €</b>
Fräsverbreiterung für MH 5007 R	Art.-Nr. 113 275	<b>UVP* 74,90 €</b>
Transporträder für MH 5007 R	Art.-Nr. 112 218	<b>UVP* 89,90 €</b>
Häufelpflug für MH 5065 R	Art.-Nr. 127 334	<b>UVP* 49,90 €</b>





## FEINKRÜMELIGER BODEN

Speziell geformte Hackmesser kombiniert mit durchzugsstarken Motoren sind Garant für eine effektive, feinkrümelige Bodenbearbeitung.

## RICHTUNGSÄNDERUNG

Dank des Vorwärts- und Rückwärtsganges ist nicht nur ein einfaches Vorankommen gesichert – die Motorhacken können auch mühelos manövriert werden (nur MH 5005 R und MH 5065 R)



	MH 350-4	MH 4005	MH 5007 R	MH 5065 R
<b>Arbeitsfläche</b>	klein	klein – mittel	mittel	groß
<b>Motor</b>	B&S E-Series 450	B&S E-Series 450	B&S EXi-Series 625 OHV	B&S 950 Series
<b>Hubraum (ccm) / kW / U/min.</b>	125 / 1,7 / 3.100	125 / 1,7 / 3.000	150 / 2,3 / 2.900	208 / 4,15 / 3.200
<b>Arbeitsbreite</b>	35 cm	40 cm	50 cm	55 – 75 cm
<b>Hackmesser</b>	4 Stück Ø 25 cm	4 Stück Ø 25 cm	4 Stück Ø 32 cm	6 Stück Ø 30 cm
<b>Vorwärtsgang</b>	ja	ja	ja	ja
<b>Rückwärtsgang</b>	nein	nein	ja	ja
<b>Gewicht ca.</b>	26 kg	32 kg	39 kg	51,5 kg
<b>Art.-Nr.</b>	112 644	113 255	113 620	113 276
<b>EAN-Nr.</b>	400 371 804 0050	400 371 805 1643	400 371 805 8567	400 371 805 4743
<b>UVP*</b>	<b>379,90 €</b>	<b>449,90 €</b>	<b>649,90 €</b>	<b>729,90 €</b>

\* UVP = Unverbindliche Preisempfehlung des Herstellers inklusive der gesetzlichen Mehrwertsteuer. Weitere technische Angaben finden Sie auf Seite 98 oder online unter [www.al-ko.com/garden](http://www.al-ko.com/garden).

## IHRE VORTEILE

- | Wendige Motorhacken zur Bodenlockerung und Vorbereitung der Aussaat
- | Für Einarbeitung von Häckselgut, Humusdünger oder Torf
- | Aktiv arbeitende Hackmesser
- | kraftvoller Durchzug auch bei harten oder schweren lehmigen Böden

# ÜBERALL UND IMMER STROM

## DIE AL-KO STROMERZEUGER

### INVERTER

#### Anwendungsgebiete

- | Camping und Caravanning
- | Boote und Motorsport
- | Schrebergarten und Freizeit

#### Vorteile

- | Kompakt, leicht und leise
- | Mobil und kraftstoffsparend
- | Ideal für elektronische Verbraucher wie Computer, TV oder Klimaanlage

### EGAL WO UND WANN

Die aktivere Freizeitgestaltung und die Zunahme extremer Naturkatastrophen lässt die Unabhängigkeit von stationären Energiequellen immer wichtiger werden – auch im privaten Bereich. Die Lösung: Ein netzunabhängiger Stromerzeuger, der mittels Benzinmotor immer und überall den gewünschten Strom liefert. Ganz egal ob Sie einen PC an einem abgelegenen Urlaubsort betreiben wollen oder Strom nach einem Unwetter benötigen, um den Keller auspumpen oder die Sturmschäden beseitigen zu können.

### RAHMENGERÄTE

#### Anwendungsgebiete

- | Handwerk und Landwirtschaft
- | Baustelle und Beleuchtung
- | Unwetter und Hochwasser

#### Vorteile

- | Hohe Ausdauer und Leistung
- | Minimale Wartungsanforderungen
- | Ideal für den Betrieb von gängigen Elektrowerkzeugen und Beleuchtungen



#### Radsatz inkl. Handgriffe

für 2500-C / 3500-C / 6500-C

Art.-Nr. 113 346

EAN-Nr. 400 371 805 5610

**UVP\* 49,90 €**

# WELCHER IST DER RICHTIGE STROMERZEUGER FÜR MICH?

Um herauszufinden, welcher Stromerzeuger für Ihre Bedürfnisse passt, hilft ein Blick auf das Typenschild des Verbrauchers. Dabei gilt: Je höher die Leistung der angeschlossenen Verbraucher ist, desto größer muss auch die Leistung des Aggregats sein. Ein weiteres Kriterium ist die benötigte Stromqualität. Hier gilt: Ist hochwertiger Strom für den Betrieb von sensiblen Geräten wie Computer gefragt, liegen Sie mit einem Inverter richtig, möchten Sie lediglich Lichtquellen und Maschinen betreiben, reicht ein Rahmengerät.



	AL-KO 2000i	AL-KO 2500-C	AL-KO 3500-C	AL-KO 6500-C
<b>Gerätetyp</b>	Inverter	Rahmengerät	Rahmengerät	Rahmengerät
<b>Leistung</b>	1,6 kW / max. 1,8 kW	2,0 kW / max. 2,2 kW	2,8 kW / max. 3,1 kW	5,0 kW / max. 5,5 kW
<b>Motor</b>	4 Takt / 79 ccm	4 Takt / 196 ccm	4 Takt / 212 ccm	4 Takt / 389 ccm
<b>Tankvolumen</b>	4 l	15 l	15 l	25 l
<b>Max. Laufzeit</b>	5 h	14 h	10,5 h	8,5 h
<b>Max. Schalleistung</b>	64 dB (A)	95 dB (A)	96 dB (A)	97 dB (A)
<b>Gewicht (netto)</b>	ca. 21 kg	ca. 45 kg	ca. 50 kg	ca. 88 kg
<b>Abmessungen (L x B x H)</b>	499 x 285 x 455 cm	590 x 430 x 480 cm	590 x 430 x 480 cm	675 x 540 x 540 cm
<b>Steckdosen/Anschlüsse</b>	1 x 230 V 1 x 12 V (8,3 A)	2 x 230 V 1 x 12 V (8,3 A)	2 x 230 V 1 x 12 V (8,3 A)	2 x 230 V, 1 x CEE 1 x 12 V (8,3 A)
<b>Art.-Nr.</b>	130 933	130 930	130 931	130 932
<b>EAN-Nr.</b>	576 972 052 0209	576 972 052 0179	576 972 052 0186	576 972 052 0193
<b>UVP*</b>	<b>749,90 €</b>	<b>399,90 €</b>	<b>449,90 €</b>	<b>799,90 €</b>

\* UVP = Unverbindliche Preisempfehlung des Herstellers inklusive der gesetzlichen Mehrwertsteuer. Weitere technische Angaben finden Sie auf Seite 98 oder online unter [www.al-ko.com/garden](http://www.al-ko.com/garden).

## IHRE VORTEILE

- | Netzunabhängige Stromversorgung verschiedenster Geräte
- | Ideal bei Unwetter und Hochwasser
- | Lange Laufzeiten durch effiziente Motoren

# DIE HELFER IM SCHNEEECHAOS

## AL-KO SCHNEEFRÄSEN FÜR KALTE TAGE

+  
Inklusive LED  
Beleuchtung



 = Akku-Familie Energy Flex

ST 4048 

<b>Akku</b>	Li-Ion 40 V max. / 4 Ah / 5 Ah
<b>Lauf-/Ladezeit Akku bis zu</b>	4 Ah: 20 / 90 Min. 5 Ah: 30 / 120 Min.
<b>Lieferumfang Akku / Ladegerät</b>	- / -
<b>Räumbreite</b>	48 cm
<b>Einzugshöhe</b>	20 cm
<b>für Flächen bis</b>	200 m <sup>2</sup>
<b>Wurfweite max.</b>	6 m
<b>Wurfverstellung</b>	manuell, 180 Grad
<b>Gewicht ca. (ohne/mit Akku)</b>	13,5 / 14,9 kg
<b>Räumstufen</b>	1
<b>Scheinwerfer</b>	LED
<b>Art.-Nr.</b>	113 591
<b>EAN-Nr.</b>	400 371 805 7959
<b>UVP*</b>	<b>229,90 €</b>

+  
230 V Elektromotor



SnowLine 46 E

<b>Motor</b>	Elektro, 2.000 W, 230 V
<b>Räumbreite</b>	46 cm
<b>Einzugshöhe</b>	20 cm
<b>Anlassersystem</b>	-
<b>Fördertechnik</b>	1-stufig Paddel
<b>Wurfweite max.</b>	6 m
<b>Gänge/Antrieb</b>	-
<b>Tankinhalt</b>	-
<b>Scheinwerfer</b>	-
<b>Griffe beheizt</b>	-
<b>Gewicht</b>	14,5 kg
<b>Art.-Nr.</b>	112 932
<b>EAN-Nr.</b>	400 371 804 5147
<b>UVP*</b>	<b>189,90 €</b>

Die tatsächlichen Laufzeiten können aufgrund Wetter, Schnittmaterial und Gartenbeschaffenheit abweichen.



### 4-Takt Schneefräsenöl

**0,6 l:** Art.-Nr. 112 899  
5W30  
EAN-Nr. 400 371 804 4065  
**UVP\* 9,90 €**

### Schneeketten für SnowLine 560-620

Art.-Nr. 112 902  
EAN-Nr. 400 371 804 4096  
**UVP\* 94,90 €**



- + **Elektrostart, Einstufige Förder-technik, wendig**
- + **2-stufige Förder-technik, 4,4 kW Motor**
- + **Scheinwerfer und Elektrostart**
- + **Beheizte Griffe, Scheinwerfer und Elektrostart**
- + **Beheizte Griffe, Scheinwerfer, Elektrostart und 76 cm Räumbreite**



SnowLine 55 E	SnowLine 560 II	SnowLine 620 E II	SnowLine 700 E	SnowLine 760 TE
4,4 kW / 212 ccm	4,4 kW / 212 ccm	4,4 kW / 212 ccm	7,8 kW / 375 ccm	9 kW / 420 ccm
55 cm	56 cm	62 cm	70 cm	76 cm
30 cm	30 cm	51 cm	54,5 cm	54,5 cm
Seilzug/elektrisch 230 V	–	Seilzug/elektrisch 230 V	Seilzug/elektrisch 230 V	Seilzug/elektrisch 230 V
1-stufig Paddel	2-stufig (Schnecke/Wurfrad)	2-stufig (Schnecke/Wurfrad)	2-stufig (Schnecke/Wurfrad)	2-stufig (Schnecke/Wurfrad)
10 m	10-12 m	10-15 m	15 m	15 m
Vortrieb durch Räum-paddel	5 Vor-/2 Rückwärts Luftbereifung	5 Vor-/2 Rückwärts Luftbereifung	6 Vor-/2 Rückwärts Luftbereifung	6 Vor-/2 Rückwärts Raupenlaufwerk
2,5 l	3 l	3 l	6,5 l	6,5 l
–	–	ja	ja	ja
–	–	–	ja	ja
45 kg	65 kg	83 kg	118 kg	126 kg
113 096	112 933	112 935	112 931	112 930
400 371 804 7615	400 371 804 5154	400 371 804 5178	400 371 804 5130	400 371 804 5123
<b>479,90 €</b>	<b>679,90 €</b>	<b>899,90 €</b>	<b>1.399,90 €</b>	<b>1.599,90 €</b>

\* UVP = Unverbindliche Preisempfehlung des Herstellers inklusive der gesetzlichen Mehrwertsteuer. Weitere technische Angaben finden Sie auf Seite 96/98 oder online unter [www.al-ko.com/garden](http://www.al-ko.com/garden).

**Schneeketten für SnowLine 700 E**  
 Art.-Nr. 112 985  
 EAN-Nr. 400 371 804 5970  
**UVP\* 94,90 €**

## IHRE VORTEILE

- | Optimale Traktion bei 2-stufigen Geräten, dank Breitreifen oder Raupenantrieb
- | Seilzug und Elektrostart mit 230 V
- | Extra frostsichere Motoren

# AL-KO FOR KIDS

DAS RICHTIGE FÜR KLEINE GARTENFANS

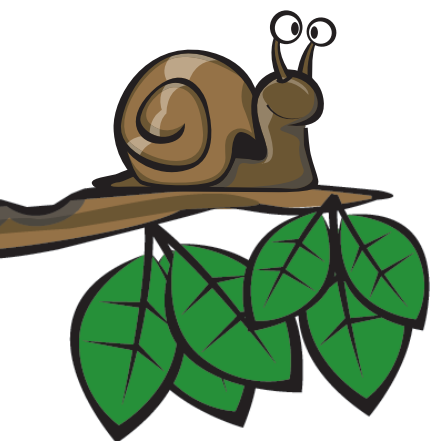

## AL-KO MINI GARDEN SET

Kinder-Gartenset bestehend aus vielen Einzelteilen.

Gewicht: 0,8 kg

Art.-Nr. 112 875

EAN-Nr. 400 371 804 3792

**UVP\* 16,90 €**

## AL-KO MINIMOWER

Kinder-Rasenmäher mit Fangbox und Mähgeräusch.

Gewicht: 1 kg

Art.-Nr. 112 733

EAN-Nr. 400 371 804 1309

**UVP\* 21,90 €**



## AL-KO MINI SNOW SHOVEL

Kinder-Schneeschaufel für den Winterspaß.

Gewicht: 0,3 kg

Länge: 70 cm

Art.-Nr. 112 878

EAN-Nr. 400 371 804 3808

**UVP\* 9,90 €**





Bild: © drubig-photo/Fotolia

### AL-KO KIDTRAC

Tretauto mit aufklappbarer Haube.  
Gewicht: 6,5 kg

Art.-Nr. 112 877

EAN-Nr. 400 371 804 3822

**UVP\* 124,90 €**



### AL-KO ANHÄNGER FÜR KIDTRAC

Anhänger passend für den AL-KO KidTrac.  
Gewicht: 1,5 kg

Art.-Nr. 112 876

EAN-Nr. 400 371 804 3815

**UVP\* 26,90 €**



### AL-KO MINITRAC

Rutschauto mit aufklappbarer Haube.  
Gewicht: 4,0 kg

Art.-Nr. 112 734

EAN-Nr. 400 371 804 1316

**UVP\* 76,90 €**



\* UVP = Unverbindliche Preisempfehlung des Herstellers inklusive der gesetzlichen Mehrwertsteuer. Weitere technische Angaben finden Sie online unter [www.al-ko.com/garden](http://www.al-ko.com/garden).

# TECHNISCHE DATEN

Bezeichnung	Art.-Nr.	Seite	Schalldruck- pegel gemessen LpA [dB(A)]	Schallleistungs- pegel gemessen LwA [dB(A)]	Schallleistungs- pegel garantiert LwA [dB(A)]	Unsicherheits- faktor KpA [dB(A)]	Vibrations- wert ahw (m/s <sup>2</sup> )	K-Wert (m/s <sup>2</sup> )
<b>⇒ Akku EASY FLEX</b>								
Laubbläser LB 2060	113537	16	74	85	88	3	2	0,5
Heckenschere HT 2050	113536	16	90	84,5	87	2,5	1,5	1,5
Trimmer GT 2025	113535	62	73,8	94	96	2	2,5	2,5
Hochentaster CSA 2020	113538	17	72	86	92	3	2,5	1,5
Hochheckensch. HTA 2050	113539	17	80	91	93	2	2,5	1,5
Rasenmäher 34.8 Li	113540	31	77	90	93	3	3,4	1,5
Aststäge HS 2015	113625	18	84	95	98	3	11,76	1,5
<b>⇒ Akku ENERGY FLEX</b>								
Laubbläser LB 4060	113610	22	79,5	95,5	96	3	2	1,5
Vertikutierer SF 4036	113574	58	82	90	96	6	5	1,5
Schneefräse ST 4048	113591	22	77	87	90	3	5	1,5
Heckenschere HT 4055	113609	22	64,2	84,2	87	3	2,5	1,5
Kettensäge CS 4030	113616	78	87	98,5	101	2,5	2,1/2,4	2
Trimmer GT 4030	113608	62	70,6	90,6	96	3	2,5	1,5
Rasenmäher								
Moweo 3.85 Li	113278	30	85	95	96	1	8	1
Moweo 42.5 Li	119705	31	79,9	91,4	92	0,8	<2,5	1,5
Moweo 46.5 Li	119706	31	80	90,4	91	0,6	<2,5	1,5
Moweo 46.5 Li SP	119707	31	80	90,4	91	0,6	<2,5	1,5
<b>⇒ Multitool</b>								
GTA 4030	113614	65	81	93	96	3	≤2,5	1,5
BCA 4030	113615	65	80	93	96	3	≤4,4	1,5
CSA 4020	113612	65	73	87	93	3	≤2,5	1,5
HTA 4045	113613	65	81	92	94	2	≤2,5	1,5
<b>⇒ Mähroboter</b>								
Robolinho® 110	119781	29	–	63	65	–	–	–
Robolinho® 500 E	119781	29	–	59	60	–	–	–
Robolinho® 500 I	119834	29	–	58	60	–	–	–
<b>⇒ Rasenmäher</b>								
Classic 4.25 P-B	119609	33	86	95	96	2	6	2
Classic 4.65 P-B	119610	33	86	95	96	2	6	2
Classic 4.65 SP-B	119611	33	86	95	96	2	6	2
Classic 4.65 SP-B Plus	119612	35	86	95	96	2	6	2
Classic 5.15 SP-B Plus	119613	35	88	96	98	2	6	2
Classic 5.15 VS-B Plus	119709	35	88	96	98	2	6	2
Highline 42.8 P-A	119839	36	86	95	96	2	6	2
Highline 42.8 SP-A	119840	36	86	95	96	2	6	2
Highline 46.8 P-A	119841	37	86	95	96	2	6	2
Highline 46.8 SP-A	119842	37	86	95	96	2	6	2
Highline 51.8 SP-A	119843	37	88	96	98	2	6	2
Highline 475 SP	119620	42	86	95	96	2	6	2
Highline 477 VS	119768	43	86	95	96	2	6	2
Highline 527 SP	119769	43	88	96	98	2	6	2
Highline 527 VS	119770	43	88	96	98	2	6	2



Bezeichnung	Art.-Nr.	Seite	Schalldruck- pegel gemessen LpA [dB(A)]	Schalleistungs- pegel gemessen LwA [dB(A)]	Schalleistungs- pegel garantiert LwA [dB(A)]	Unsicherheits- faktor KpA [dB(A)]	Vibrations- wert ahw (m/s <sup>2</sup> )	K-Wert (m/s <sup>2</sup> )
<b>⇒ Rasenmäher</b>								
Highline 46.8 SPI	119844	45	86	96	96	2	6	2
Highline 528 VSI	119845	45	88	96	98	2	6	2
Silver 468 P-A BIO	119836	47	86	95	96	2	6	2
Silver 468 SP-A BIO	119835	47	86	95	96	2	6	2
Classic 3.22 SE	112805	49	84	94	96	2	6	1
Classic 3.82 SE	112856	49	84	94	96	2	6	1
34 E Comfort	112857	51	80	88	90	2	8	1
40 E Comfort	112858	51	84	92	94	2	8	1
46.4 Comfort	113103	51	85	94	95	2	6	2
<b>⇒ Balkenmäher</b>								
BM 870 III	112871	55	86	95	97	2	15,01	6,01
BM 875 III	113617	55	85	95	97	2	16,07	6,43
<b>⇒ Vertikutierer</b>								
Basic Care 32.5 VE Classic	113242	58	78	98	99	1	8	1,5
Combi Care 36 E Comfort	113465	59	81	90	94	4	3	1,5
Combi Care 38 E Comfort	112800	59	86	93	99	6	8	1,5
Combi Care 38 P Comfort	112799	59	88	97	99	2	10	1,5
Combi Care 36.8 E Comfort	113573	59	84	92	97	5	6	1,5
<b>⇒ Trimmer</b>								
BC 1000 E	112923	63	80,1	94	96	2,5	4,3	1,5
BC 1200 E	112924	63	80,5	94	96	2,5	4,44	1,5
GTE 350 Classic	112928	63	85,8	94	96	2	3,15	2,5
GTE 450 Comfort	112929	63	85,4	94	96	2	3,15	2,5
GTE 550 Premium	112926	63	83,6	94	96	2	3,15	2,5
<b>⇒ Motorsensen</b>								
BC 225 L-S	113618	66	102	110	112	2	7,5	2,25
BC 225 B	113253	66	102	110	112	2	7,5	2,25
BC 4125 II Comfort	112865	67	102	116	119	3	≤ 15	2,25
BC 4125 II-S Comfort	112941	67	102	116	119	3	≤ 15	2,25
BC 4535 II Premium	112752	67	102	113	116	3	≤ 15	2,25
BC 4535 II-S Premium	112940	67	102	113	116	3	≤ 15	2,25
BC 330 MT	112942	68	102	109	113	4	≤ 15	2,25
<b>⇒ Akku Multicutter</b>								
Multicutter GS 7,2 Li	113371	71	75	78	79	1	<2,5	1,5
<b>⇒ Heckenscheren</b>								
HT 440 Basic Cut	112679	75	86	99	100	–	2,2	–
HT 550 Safety Cut	112680	75	86	97	98	–	2,9	–
HT 600 Flexible Cut	112681	75	90	103	107	–	4,8	–
HT 700 Flexible Cut	112678	75	94	103	107	–	4,1	–

# TECHNISCHE DATEN

Bezeichnung	Art.-Nr.	Seite	Schalldruck- pegel gemessen LpA [dB(A)]	Schalleistungs- pegel gemessen LwA [dB(A)]	Schalleistungs- pegel garantiert LwA [dB(A)]	Unsicherheits- faktor KpA [dB(A)]	Vibrations- wert ahw (m/s <sup>2</sup> )	K-Wert (m/s <sup>2</sup> )
<b>⇒ Walzen- &amp; Messerhäcksler</b>								
Easy Crush MH 2800	112854	77	93,9	102	104	2	–	–
Easy Crush LH 2800	112853	77	77,8	87	90	2	–	–
<b>⇒ Elektro- &amp; Benzinkettensägen</b>								
EKS 2000/35	112807	79	96	108	110	3	5,05	1,5
EKS 2400/40	112808	79	95	108	110	3	5,95	1,5
EKI 2200/40	112809	79	94	108	108	3	5,06	1,5
BKS 3835	113185	81	97,6	108,4	112	3	6,2 / 11,3	1,5
BKS 4040	113186	81	99,5	110,1	113	3	8,5 / 9,0	1,5
BKS 4540	113187	81	99,5	112,4	115	3	8,9 / 10,7	1,5
BKS 2625 T	113355	83	87,3	104,5	108	3	5,8 / 12,1	1,5
BKS 2625 TSB	113474	83	87,3	104,5	108	3	5,8 / 12,1	1,5
<b>⇒ Holzspalter</b>								
LSH 4	113599	85	–	86	88	2	–	–
LSH 6	113600	85	–	86	88	2	–	–
KHS 5204	113251	85	–	85	88	2	–	–
LSV 6	113601	87	–	86	88	2	–	–
LSV 7	113602	87	–	86	88	2	–	–
LSV 8	113603	87	–	86	88	2	–	–
<b>⇒ Motorhacken</b>								
MH 350-4	112644	89	77	92	93	1	5,5	–
MH 4005	113255	89	78,9	91,9	93	1,1	8,6	4,3
MH 5007 R	113620	89	83	92	93	1	7,2	3,6
MH 5065 R	113276	89	–	–	–	–	13,18	5,27
<b>⇒ Stromerzeuger</b>								
AL-KO 2000i	130933	91	–	84	86	–	–	–
AL-KO 2500-C	130930	91	–	93	95	–	–	–
AL-KO 3500-C	130931	91	–	94	96	–	–	–
AL-KO 6500-C	130932	91	–	95	97	–	–	–
<b>⇒ Schneefräsen</b>								
ST 4048 (Akku)	113591	92	77	87	90	3	5	1,5
SnowLine 46 E	112932	92	87	95	97	2	3	2
SnowLine 55 E	113096	93	91	100	102	2	4	2
SnowLine 560 II	112933	93	91	100	102	2	6	2
SnowLine 620 E II	112935	93	92	101	103	2	4,5	1,5
SnowLine 700 E	112931	93	94	103	105	2	6	2
SnowLine 760 TE	112930	93	94	104	106	2	6	2
<b>⇒ Rasentraktor</b>								
T13-93.8 HD-A	119865	53	90	99	100	2	4	2





# AL-KO WASSERTECHNIK

## DIE RICHTIGE PUMPE FÜR IHRE ANWENDUNG



### ENTWÄSSERN

- | Sie möchten Wasser aus einem Teich, Bach oder Reservoirs entnehmen?
- | Sie wollen Ihr Schwimmbecken oder Ihre Regentonne aus- oder umpumpen?
- | Sie brauchen schnelle Hilfe, um bei Hochwasser Ihre Kellerräume auszupumpen und trockenzulegen?

Dann greifen Sie zu einer unserer **Tauchpumpen**, die für vielfältige „Unterwasser“-Aufgaben in sauberem bis stark verschmutztem Wasser konzipiert sind.

### BEWÄSSERN

- | Sie wollen Ihr Gießwasser für den Garten ganz bequem aus einem Brunnen, Teich oder einer Zisterne entnehmen?
- | Sie möchten sich entspannt unter Ihrer Gartendusche abkühlen?
- | Sie möchten klares Wasser über lange Strecken mit hohem Druck fördern?

Dann liegen Sie mit unseren **Garten-, Tauchdruck- und Benzinmotorpumpen** genau richtig, die der ideale Helfer für diese Aufgaben sind.

### HAUSWASSERVERSORGUNG

- | Sie haben einen Brunnen oder eine Zisterne und wollen diese(n) für eine kostengünstige Brauchwasserversorgung nutzen?
- | Sie möchten den Druck in Ihrem privaten Hauswassernetz erhöhen?
- | Sie wollen Ihren Garten einfach und automatisch bewässern?

Dann empfehlen sich unsere **Hauswasserwerke und Hauswasserautomaten**, die Wasser automatisch und mit konstantem Druck fördern.

# BIS AUF DEN LETZTEN TROPFEN

## KLARWASSER-TAUCHPUMPEN MIT FLACHSAUGFUNKTION

### PASST IMMER

Dank dem Universal-Anschlussstück können alle handelsüblichen Schlauchgrößen angeschlossen werden. Der Auslass im oberen Teil der Pumpe sorgt für optimale Kühlung des Motors im Flachsaugbetrieb.



### OPTIMALE NIVEAUREGULIERUNG

Mit dem frei einstellbaren Niveauschalter lassen sich die Schaltpunkte zum Ein- und Ausschalten der Pumpe einfach und schnell auf verschiedene Höhen einstellen.

Motor / Leistung

Max. Förderhöhe

Max. Fördermenge

Max. Eintauchtiefe

Flachsaugend bis

Pumpenausgang Ø

Gewicht ca.

Kabellänge

Art.-Nr.

EAN-Nr.

UVP\*

PVC-Schlauch 6m, 1 ¼"

UVP\*



# DEN DREH RAUS HABEN

Mit den Tauchpumpen der Modelle DS hat man die freie Wahl. Denn dank des einfach verstellbaren Pumpenfußes und großzügigen Einlassöffnungen ist sowohl das schnelle Abpumpen von großen Wassermengen als auch das Flachabsaugen bis auf ca. 3 mm möglich.

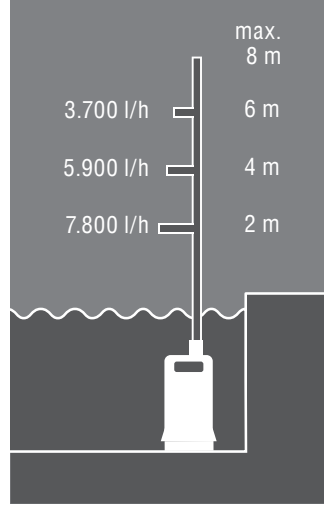

**Besonders flachsaugend**

**Leistungsstark und flachsaugend**

**Für enge Schächte und flachsaugend**



SUB 6500 Classic	SUB 10000 DS Comfort	SUB 12000 DS Comfort	SUB 13000 DS Premium
250 Watt	450 Watt	550 Watt	650 Watt
6 m	7 m	8 m	8 m
6.500 l/h	8.000 l/h	9.500 l/h	10.500 l/h
5 m	5 m	5 m	5 m
25 mm	3 mm	3 mm	3 mm
G 1 ¼" (41,9 mm)	G 1 ¼" (41,9 mm)	G 1 ¼" (41,9 mm)	G 1 ¼" (41,9 mm)
4 kg	5,5 kg	5,8 kg	6 kg
10 m	10 m	10 m	10 m
112 820	112 823	112 824	112 829
400 371 804 2672	400 371 804 2702	400 371 804 2719	400 371 804 2764
<b>54,90 €</b>	<b>79,90 €</b>	<b>89,90 €</b>	<b>109,90 €</b>
110 135 / 400 371 801 5553	110 135 / 400 371 801 5553	110 135 / 400 371 801 5553	110 135 / 400 371 801 5553
<b>34,90 €</b>	<b>34,90 €</b>	<b>34,90 €</b>	<b>34,90 €</b>

## INDIVIDUELL EINSTELLBAR

Durch den integrierten Niveauschalter ist die SUB 13000 DS ideal zum Einsatz in engen Schächten. Zudem kann bequem zwischen Automatikbetrieb und manuellem Betrieb gewechselt werden. Die Schaltstände können ganz bequem individuell eingestellt werden.

## IHRE VORTEILE

- | Robust, handlich und leistungsstark
- | Flachabsaugend bis 3 mm
- | Mit Fördermengen bis 10.500 l/h
- | Ideal zum Aus- und Umpumpen von Wasser aus Pool, Zisternen, Brunnen oder überschwemmten Kellern

\* UVP = Unverbindliche Preisempfehlung des Herstellers inklusive der gesetzlichen Mehrwertsteuer. Weitere technische Angaben finden Sie auf Seite 126/127 oder online unter [www.al-ko.com/garden](http://www.al-ko.com/garden).

# ZUVERLÄSSIGE PARTNER

## SCHMUTZWASSER-TAUCHPUMPEN COMFORT UND CLASSIC



### UNIVERSAL-WINKELANSCHLUSS

Um das ungewollte Knicken des Förderschlauches zu vermeiden, sind AL-KO Schmutzwasserpumpen komplett ausgestattet mit einem frei schwenkbaren 90°-Winkelanschluss. Der beigelegte Kombಿನippel passt für verschiedene Schlauchgrößen.



### LANGE LAUFZEITEN

Ein wartungsfreier Motor, die spezialbehandelte Motorwelle aus Inox-Edelstahl sowie das glasfaserverstärkte Polypropylen-Gehäuse sind Garanten für eine lange Lebensdauer der AL-KO Schmutzwasserpumpen.

Motor / Leistung

Max. Förderhöhe

Max. Fördermenge

Max. Eintauchtiefe

Max. Korngröße

Pumpenausgang Ø

Gewicht ca.

Kabellänge

Art.-Nr.

EAN-Nr.

UVP\*

PVC-Schlauch 6 m

UVP\*



### KORNGRÖSSE BIS 30 MM

Dank der großen Einsaug-Öffnungen pumpen die Drain-Modelle auch Wasser mit Schmutzteilen und Schwebepartikeln bis zu 30 mm Korngröße mühelos und gleichmäßig ab.



## BIS ZU 12.000 l/h

Je nach Pumpe fördern die Drain-Modelle zwischen 7.000 l/h und 12.000 l/h bei einer maximalen Förderhöhe von bis zu 10 Metern. Ob Klar- oder Schmutzwasser spielt dabei keine Rolle.

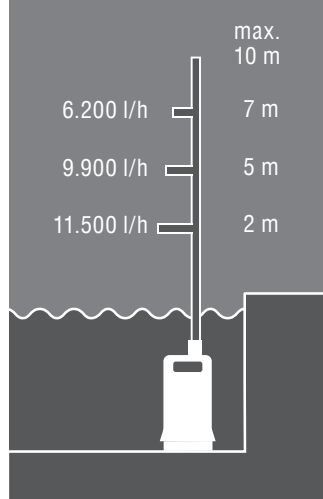

**Kompakt und zuverlässig**

**Kraftvoll und handlich**

**Power auch für außergewöhnliche Einsätze**

**Kraftvoll und solide mit Leistungsreserve**



DRAIN 7000 Classic	DRAIN 7500 Classic	DRAIN 10000 Comfort	DRAIN 12000 Comfort
350 Watt	450 Watt	650 Watt	850 Watt
6 m	6 m	8 m	10 m
7.000 l/h	7.500 l/h	10.000 l/h	12.000 l/h
5 m	5 m	5 m	5 m
30 mm	30 mm	30 mm	30 mm
G 1 1/4" (41,9 mm)	G 1 1/4" (41,9 mm)	G 1 1/4" (41,9 mm)	G 1 1/4" (41,9 mm)
4,4 kg	4,4 kg	5,7 kg	6,9 kg
10 m	10 m	10 m	10 m
112 821	112 822	112 825	112 826
400 371 804 2689	400 371 804 2696	400 371 804 2726	400 371 804 2733
-	<b>64,90 €</b>	<b>79,90 €</b>	<b>89,90 €</b>
110 135 / 400 371 801 5553	110 135 / 400 371 801 5553	106 979 / 400 371 801 4457	106 979 / 400 371 801 4457
<b>34,90 €</b>	<b>34,90 €</b>	<b>44,90 €</b>	<b>44,90 €</b>

## IHRE VORTEILE

- | Leistungsstark und solide
- | Fördermengen bis 12.000 l/h
- | Garantierter Durchfluss durch Vortex-Laufrad-Geometrie
- | Universal-Winkelanschluss inklusive

\* UVP = Unverbindliche Preisempfehlung des Herstellers inklusive der gesetzlichen Mehrwertsteuer. Weitere technische Angaben finden Sie auf Seite 126/127 oder online unter [www.al-ko.com/garden](http://www.al-ko.com/garden).

# ROBUSTE KRAFTPAKETE

## LEISTUNGSSTARKE SCHMUTZWASSERPUMPEN IN EDELSTAHLAUSFÜHRUNG



### AUF DAUER ZUVERLÄSSIG

Durch die stabile und robuste Bauweise mit 4-fach-Dichtsatz sowie der Verwendung von korrosionsfreien Materialien sind AL-KO Schmutzwasserpumpen auch für extreme Anforderungen bestens geeignet. Dies garantiert eine lange Lebensdauer.

### PERFEKT AUSGERÜSTET

Ausgestattet mit einem Schwimmerschalter zum automatischen Ein- und Ausschalten sowie einem 90° Winkelanschluss und Kombi-nippel für gängige Schlauchgrößen, haben die AL-KO Schmutzwasserpumpen alle Voraussetzungen für einen reibungslosen Betrieb.

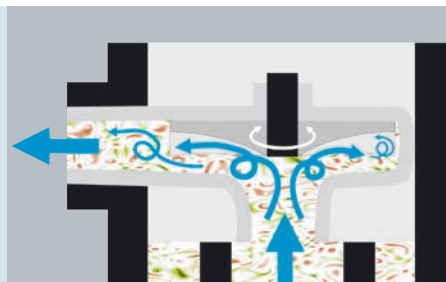

### FÜR EXTREMFÄLLE

Dank der speziellen Vortex-Laufrad-Geometrie bewältigt das Modell DRAIN 20000 HD auch stark verschmutztes Wasser mit bis zu 5 Prozent schwebender Beimenge und Korngrößen bis zu 38 mm mühelos – ideal beispielsweise zum Auspumpen und Trockenlegen von überfluteten Baugruben oder von Räumen bei Hochwasser.

## DIE ROBUSTEN UNTER DEN TAUCHPUMPEN

Mit bis zu 20.000 l/h Fördermenge und einer maximalen Korngröße von bis zu 38 mm sind die AL-KO Schmutzwasserpumpen enorm leistungsstark. Zudem sind sie dank Pumpengehäusen aus Chrom-Nickel-Stahl oder Kunststoff und Motorwellen aus Chrom-Nickel-Stahl dauerhaft vor Rost geschützt.

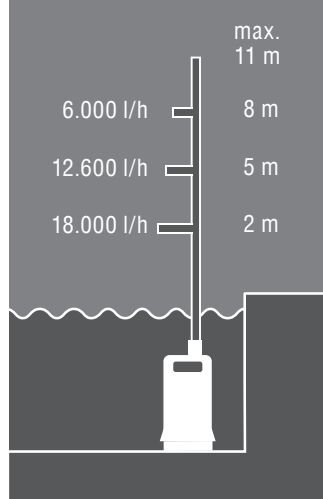

**Für Schmutzwasser**

**Kraftvoll, mit Spezialdichtung**

**Fördert schwebende Schmutzteile bis 38 mm Durchmesser**



	<b>DRAIN 10000 INOX</b>	<b>DRAIN 15000 INOX</b>	<b>DRAIN 20000 HD</b>
<b>Motor / Leistung</b>	750 Watt	1.100 Watt	1.300 Watt
<b>Max. Förderhöhe</b>	9 m	11 m	10 m
<b>Max. Fördermenge</b>	10.000 l/h	15.000 l/h	20.000 l/h
<b>Max. Eintauchtiefe</b>	7 m	7 m	7 m
<b>Max. Korngröße</b>	30 mm	30 mm	38 mm
<b>Pumpenausgang Ø</b>	G 1 1/4" (41,9 mm)	G 1 1/4" (41,9 mm)	G 2" (59,61 mm)
<b>Gewicht ca.</b>	6,7 kg	6,8 kg	8,0 kg
<b>Kabellänge</b>	10 m	10 m	10 m
<b>Art.-Nr.</b>	112 827	112 828	112 836
<b>EAN-Nr.</b>	400 371 804 2740	400 371 804 2757	400 371 804 2832
<b>UVP*</b>	–	<b>144,90 €</b>	<b>179,90 €</b>
<b>PVC-Schlauch 6 m</b>	110 135 / 400 371 801 5553	106 979 / 400 371 801 4457	106 979 / 400 371 801 4457
<b>UVP*</b>	<b>34,90 €</b>	<b>44,90 €</b>	<b>44,90 €</b>

## IHRE VORTEILE

- | Fördermengen bis 20.000 l/h
- | Durch spezielle Laufradtechnologie auch für extreme Anforderungen geeignet
- | Optimaler Korrosionsschutz für lange Lebensdauer
- | Mehrfachdichtsatz mit zusätzlicher V-Dichtung

\* UVP = Unverbindliche Preisempfehlung des Herstellers inklusive der gesetzlichen Mehrwertsteuer. Weitere technische Angaben finden Sie auf Seite 126/127 oder online unter [www.al-ko.com/garden](http://www.al-ko.com/garden).

# KEINE ANGST VOR SCHMUTZIGEN SACHEN...

## KOMBI-UNIVERSALTAUCHPUMPEN FÜR JEDES WASSER UND JEDE ABSAUGART



### ZUVERLÄSSIGE ALLESKÖNNER

Durch das einfache Verstellen des Pumpenfußes bieten die AL-KO TWIN-Tauchpumpen alle Vorteile von Schmutz- und Klarwasserpumpen in einem Gerät – angefangen beim schnellen Abpumpen von verschmutztem Wasser bei ausgefahrenem Pumpenfuß bis hin zum Entfernen von Restwasser im Flachsaugbetrieb.

### IN JEDER LAGE

Mit dem integrierten Niveauschalter kann die Wasserhöhe im Automatikbetrieb ganz bequem eingestellt werden, alternativ ist im manuellen Betrieb auch ein Flachabsaugen möglich.



### AUF DIE INNEREN WERTE KOMMT ES AN

Robuste und rostfreie Edelstahl Laufwellen, dauergeschmierte und wartungsfreie Kugellager, solide 3-fach-Dichtungen und stabile Gehäuse machen AL-KO Tauchpumpen besonders langlebig und zuverlässig.

## SCHNELL UND EINFACH ENTWÄSSERN

Große Fördermengen von bis zu 15.000 l/h und die vielfältige Einsatzbarkeit sind die Stärken von AL-KO Tauchpumpen. Mit diesen Pumpen lassen sich auch größere Mengen von verschmutztem Wasser im Nu entfernen.

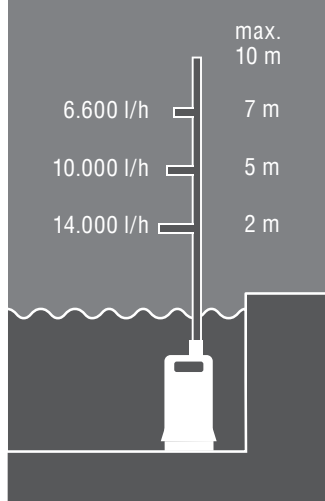

**Für Klar- und Schmutzwasser**



**für enge Schächte, leistungsstark**



## COMBI SYSTEM FÜR ALLE FÄLLE

Dank des patentierten Twin-Combi-Systems können die Kombi-Universaltauchpumpen nicht nur Schmutzwasser problemlos fördern, sondern bei Bedarf auch überflutete Flächen oder Räume flachabsaugend entleeren.

	<b>TWIN 11000 Premium</b>	<b>TWIN 14000 Premium</b>
<b>Motor / Leistung</b>	850 Watt	1.000 Watt
<b>Max. Förderhöhe</b>	10 m	10 m
<b>Max. Fördermenge</b>	13.500 l/h	15.000 l/h
<b>Max. Eintauchtiefe</b>	7 m	7 m
<b>Flachsaugend</b>	8 mm	8 mm
<b>Max. Korngröße</b>	20 mm	30 mm
<b>Pumpenausgang Ø</b>	G 1 ½" (47,8 mm)	G 1 ½" (47,8 mm)
<b>Gewicht ca.</b>	7,2 kg	8,2 kg
<b>Kabellänge</b>	10 m	10 m
<b>Art.-Nr.</b>	112 830	112 831
<b>EAN-Nr.</b>	400 371 804 2771	400 371 804 2788
<b>UVP*</b>	<b>99,90 €</b>	<b>119,90 €</b>
<b>PVC-Schlauch 6m, 1 ½"</b>	106 979 / 400 371 801 4457	106 979 / 400 371 801 4457
<b>UVP*</b>	<b>44,90 €</b>	<b>44,90 €</b>

## IHRE VORTEILE

- | Einfaches Verstellen des Pumpenfußes zur Umstellung von Schmutzwasser- auf Klarwasserbetrieb
- | Ideal zum Einsatz in engen Schächten dank integriertem Niveauschalter (TWIN 14000)

\* UVP = Unverbindliche Preisempfehlung des Herstellers inklusive der gesetzlichen Mehrwertsteuer. Weitere technische Angaben finden Sie auf Seite 126/127 oder online unter [www.al-ko.com/garden](http://www.al-ko.com/garden).

# SPEZIALISTEN FÜR ALLE FÄLLE

## DIE KOMPAKTEN TAUCHDRUCK- UND TIEFBRUNNENPUMPEN

### FLEXIBLER EINSATZ

Vom Betrieb eines einfachen Rasensprengers über die Versorgung komplexer Bewässerungssysteme bis hin zur automatischen Hauswasserversorgung in Verbindung mit einem Hydrocontrol – die AL-KO Tauchdruckpumpen vereinen die Vorteile von Garten- und Tauchpumpen in einem Gerät.

### HOHER DRUCK

Dank den leistungsfähigen, mehrstufigen Pumpenlaufwerken fördern die Tauchdruckpumpen das Wasser mit großem Druck in die Höhe und sind somit auch ideal für den Betrieb mehrerer Bewässerungssysteme geeignet.

### ROBUST UND ZUVERLÄSSIG

Korrosionsfreie Materialien wie Edelstahl und wartungsfreie Bauteile garantieren einen reibungslosen Betrieb der Pumpen. Das einzigartige Vierfachdichtsystem, bestehend aus einer Keramik-Axialdichtung im Hochdruckbereich und einer Dreifach-Wellendichtung am Motor, schützt dabei Antrieb und Elektronik effektiv gegen eindringendes Wasser.



### LEISTUNG PUR

Die 3- oder 4-stufigen Pumpenlaufwerke der Tauchdruckpumpen gewährleisten einen zuverlässig hohen Druck, selbst bei enormen Förderhöhen von bis zu 40 Metern.



## ZWEI IN EINS

Tauchdruck- und Tiefbrunnenpumpen vereinen die Vorteile von Garten- und Tauchpumpe in einem Gerät und fördern bei konstant hohem Druck und leisem Unterwasserbetrieb bis zu 6.300 Liter pro Stunde.



**Für direkte  
Bewässerung**



**Hoher Druck und  
große Förderleis-  
tung**



**Ideal für tiefe  
Brunnen Ø 98,5 mm**



	<b>Tauchdruckpumpe DIVE 5500/3</b>	<b>Tauchdruckpumpe DIVE 6300/4</b>	<b>Tiefbrunnenpumpe TBP 6000/7</b>
<b>Motor / Leistung</b>	800 Watt	1.000 Watt	1.000 Watt
<b>Max. Förderhöhe/Druck</b>	30 m/3.0 bar	40 m/4.0 bar	55 m/5.5 bar
<b>Max. Fördermenge</b>	5.500 l/h	6.300 l/h	6.000 l/h
<b>Pumpen-Laufwerk</b>	3-stufig	4-stufig	7-stufig
<b>Max. Eintauchtiefe</b>	7 m	7 m	10 m
<b>Max. Korngröße</b>	0,5 mm	0,5 mm	0,5 mm
<b>Pumpenausgang Ø</b>	G 1" (33,3 mm)	G 1" (33,3 mm)	G 1" (33,3 mm)
<b>Gewicht ca.</b>	9,5 kg	10 kg	11 kg
<b>Kabellänge</b>	10 m	10 m	15 m
<b>Art.-Nr.</b>	113 036	113 037	113 470
<b>EAN-Nr.</b>	400 371 804 6809	400 371 804 6816	400 371 805 6556
<b>UVP*</b>	<b>179,90 €</b>	<b>219,90 €</b>	<b>249,90 €</b>

### Hydrocontrol

mit 2 x G 1" Außengewinde  
Art.-Nr. 112 478  
EAN-Nr. 400 371 803 6299  
**UVP\* 79,90 €**

## IHRE VORTEILE

- | Große Fördermengen bei hohem Druck
- | Mehrstufige Pumpenlaufwerke
- | Förderhöhen bis zu 40 Meter
- | Wartungsfreie Motoren mit Thermoschutzschalter
- | besonders leise durch Unterwasserbetrieb

\* UVP = Unverbindliche Preisempfehlung des Herstellers inklusive der gesetzlichen Mehrwertsteuer.  
Weitere technische Angaben finden Sie auf Seite 126/127 oder online unter [www.al-ko.com/garden](http://www.al-ko.com/garden).

# MACHEN AUS JEDEM GARTEN EINE OASE

## GARTENPUMPEN VON AL-KO



### HOHER WIRKUNGSGRAD, LEISER BETRIEB

Dank der 5-stufigen, druckvollen Fördertechnik mit einem Wirkungsgrad von über 30 Prozent ist die Gartenpumpe Jet 6000/5 Premium nicht nur enorm effizient, sondern mit maximal 73 db(A) Schallemission auch angenehm leise.

### UMFASSENDE SCHUTZ

Der integrierte Trockenlaufschutz sichert die Pumpe effektiv gegen mögliche Schäden bei Ausbleiben des Wassers. Der leicht zu reinigende XXL-Filter sorgt zudem für optimalen Schutz gegen Verunreinigung.

### RUCK ZUCK INSTALLIERT

Dank des in den Filter integrierten Rückschlagventils saugen die AL-KO Gartenpumpen das Wasser besonders schnell an und sind so einfach in Betrieb zu nehmen.



### EINFACHE HANDHABUNG

Mit dem beiliegenden Filterschlüssel lassen sich Filterglas und sämtliche Verschraubungen zum Befüllen und Entleeren im Handumdrehen öffnen.



## VIEL WASSER, WENIG LÄRM

Mit einer enorm hohen Druckleistung von bis zu 6 bar (60 Meter), erreicht die Gartenpumpe Jet 6000/5 eine maximale Fördermenge von 6.000 l/h. Und das bei extrem geringen Betriebsgeräuschen von maximal 73 db(A), um die Ruhe im Garten auch genießen zu können.

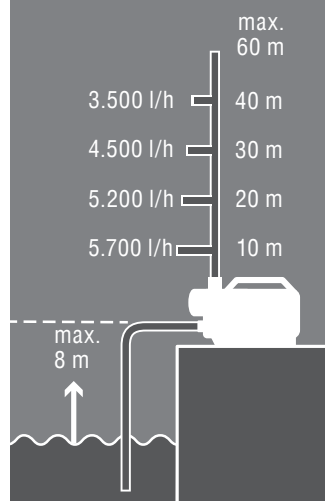

## ROBUST UND WARTUNGSFREI

Die Gehäuse der AL-KO Gartenpumpen sind wahlweise aus rostfreiem INOX-Edelstahl oder glasfaserverstärktem Kunststoff gefertigt. Dies macht die Pumpen besonders robust und langlebig. Messingeinlagen in den Anschlussverschraubungen sorgen zudem für eine solide Anschlussmöglichkeit mit handelsüblichen G 1"-Gewinden.

## IHRE VORTEILE

- | Großer Druck und hohe Fördermenge
- | Leicht zu reinigender XXL-Filter
- | Integrierter Trockenlaufschutz
- | Zuverlässiger, leiser Betrieb
- | Besonders energiesparend

# KRAFTVOLLE GARTENBEWÄSSERUNG

## GARTENPUMPEN VON AL-KO

+  
Gutes Preis-/  
Leistungsmodell für  
mobile Bewässerung

+  
Mobil und kompakt,  
Pumpenkopf aus  
Edelstahl

+  
Robust und kraftvoll

+  
Robust und kraftvoll,  
Pumpenkopf aus  
Edelstahl



	Jet 3000 Classic	Jet 3000 INOX Classic	Jet 3500 Classic	Jet 3500 INOX Classic
Motor / Leistung	650 Watt	650 Watt	850 Watt	850 Watt
Max. Förderhöhe	35 m	35 m	38 m	38 m
Max. Fördermenge	3.100 l/h	3.100 l/h	3.400 l/h	3.400 l/h
Max. Ansaughöhe	8 m	8 m	8 m	8 m
Pumpen-Laufwerk	1-stufig	1-stufig	1-stufig	1-stufig
Saug-Druck-Leitung Ø	G 1" (33,3 mm)	G 1" (33,3 mm)	G 1" (33,3 mm)	G 1" (33,3 mm)
Gewicht ca.	6,4 kg	6,3 kg	6,9 kg	6,8 kg
Art.-Nr.	112 837	112 838	112 839	112 840
EAN-Nr.	400 371 804 2849	400 371 804 2856	400 371 804 2863	400 371 804 2870
UVP*	<b>79,90 €</b>	<b>89,90 €</b>	<b>99,90 €</b>	–
Filtereinsatz / Vorfilter	110 157 / 400 371 801 5768	110 157 / 400 371 801 5768	110 157 / 400 371 801 5768	110 157 / 400 371 801 5768
UVP*	<b>44,90 €</b>	<b>44,90 €</b>	<b>44,90 €</b>	<b>44,90 €</b>



### Gartenpumpenvorfilter 100/1"

Schützt vor Sand und anderen Schwebstoffen. Mit zwei 1"/1"- und einem 1"/3/4"-Gewindenippel.

Art.-Nr. 110 157 EAN-Nr. 400 371 801 5768

**UVP\* 44,90 €**

### Filtereinsatz für 100/1"

Aus Kunststoff, waschbar, 60 micron, für Sand und Feststoffe, für Modelle JET + HW.

Art.-Nr. 110 166 EAN-Nr. 400 371 801 5850

**UVP auf Anfrage**

## SELBSTANSAUGEND

Ob Brunnen, Zisterne oder Regenfass – AL-KO Gartenpumpen saugen durch das eingebaute Jet-System das Wasser innerhalb kürzester Zeit mühelos an. Sie sind somit immer schnell einsatzbereit.



+

**Mit Flow-Control-System und integriertem XXL-Filter**



+

**Mit Flow-Control-System und integriertem XXL-Filter**



+

**Besonders energiesparend**



+

**Besonders leise und leistungsstark**



Jet 4000 Comfort	Jet 5000 Comfort	Jet 4000/3 Premium	Jet 6000/5 Premium
1.000 Watt	1.300 Watt	900 Watt	1.400 Watt
45 m	50 m	35 m	60 m
4.000 l/h	4.500 l/h	5.500 l/h	6.000 l/h
8 m	8 m	8 m	8 m
1-stufig	1-stufig	3-stufig	5-stufig
G 1" (33,3 mm)	G 1" (33,3 mm)	G 1" (33,3 mm)	G 1" (33,3 mm)
10,8 kg	11 kg	11,5 kg	13,9 kg
112 841	112 842	112 843	112 844
400 371 804 2887	400 371 804 2894	400 371 804 2900	400 371 804 2917
<b>159,90 €</b>	<b>199,90 €</b>	<b>219,90 €</b>	<b>244,90 €</b>
112 549 / 400 371 803 7562	112 549 / 400 371 803 7562	112 549 / 400 371 803 7562	112 549 / 400 371 803 7562
<b>auf Anfrage</b>	<b>auf Anfrage</b>	<b>auf Anfrage</b>	<b>auf Anfrage</b>



**Ansaugset mit Messinganschlüssen (7 m)  
G 1" (33,3 mm)**  
Art.-Nr. 110 795  
EAN-Nr. 400 371 802 5293  
**UVP\* 44,90 €**

## IHRE VORTEILE

- | Kraftvoll, zuverlässig und energiesparend
- | Einfache Inbetriebnahme
- | Leicht zu reinigender XXL-Filter, integrierter Trockenlaufschutz und Flow Control (Comfort-/Premium-Modelle)
- | Rostfreie Edelstahlausstattung (Inox)

\* UVP = Unverbindliche Preisempfehlung des Herstellers inklusive der gesetzlichen Mehrwertsteuer. Weitere technische Angaben finden Sie auf Seite 126/127 oder online unter [www.al-ko.com/garden](http://www.al-ko.com/garden).

# IMMER UNTER DRUCK

## DIE AL-KO HAUSWASSERWERKE



### EFFIZIENT UND SPARSAM

Mit einem Wirkungsgrad von über 30 Prozent ist das HW 6000 FMS enorm effizient und energiesparend. Zusätzlich lässt sich der Energieverbrauch durch Umschalten in den **Eco-Mode** um 15 Prozent reduzieren.



### IMMER ALLES IM BLICK

Durch das **Flow-Measurement-System** werden alle Betriebszustände wie Fördermenge oder Druck im Digital-Display angezeigt. Somit ist der aktuelle Betriebszustand immer ablesbar und kann, wenn nötig, ganz einfach verändert werden.



### GANZ SCHÖN LEISE

Fest im Haus oder Keller installiert, liefert das Hauswasserwerk HW 6000 FMS Premium nicht nur konstanten Druck und schaltet bei einer Wasserentnahme automatisch ein – es ist mit einer maximalen Schallemission von 73 dB(A) zudem extrem leise.

## LEISTUNG IN JEDER LAGE

Die 5-stufige Fördertechnik des HW 6000 FMS ermöglicht eine maximale Fördermenge von 6.000 l/h. Der Betrieb wird dabei von einer intelligenten, elektronischen Steuerung überwacht, die zusammen mit dem integrierten Trockenlaufschutz eine lange Lebensdauer der Pumpe garantiert.

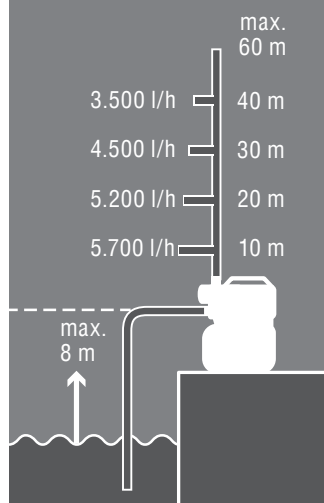

## EINFACH INTELLIGENTE STEUERUNG

Die intelligente, elektronische Steuerung mit **Flow-Control-System** überwacht den Betrieb des Hauswasserwerkes rund um die Uhr und sorgt so für einen optimalen Schutz der Pumpe gegen Trockenlauf. Denn bleibt das Wasser einmal aus, wird die Pumpe umgehend abgeschaltet – somit läuft die Pumpe nicht heiß.

## IHRE VORTEILE

- | 1- oder 5-stufige Fördertechnik
- | Edelstahl-Druckkessel und XXL-Filter
- | Integrierter Trockenlaufschutz
- | Elektronische Kesseldrucküberwachung
- | Flow Measurement System und Eco-Mode
- | Zuverlässiger, leiser Betrieb

# SOLIDE UND LANGLEBIG

## DIE AL-KO HAUSWASSERWERKE

+  
komplett und  
funktionsfertig

+  
Mit Pumpengehäuse  
aus Edelstahl

+  
Mehr Leistung, mit  
Pumpengehäuse aus  
Edelstahl



	HW 3000 Classic	HW 3000 INOX Classic	HW 3500 INOX Classic
Motor / Leistung	650 Watt	650 Watt	850 Watt
Max. Förderhöhe/Druck**	35 m/3.5 bar	35 m/3.5 bar	38m/3.8 bar
Max. Fördermenge	3.100 l/h	3.100 l/h	3.400 l/h
Max. Ansaughöhe	8 m	8 m	8 m
Ein-/Abschaltdruck	1,5 bar / 2,8 bar	1,5 bar / 2,8 bar	1,5 bar / 2,8 bar
Pumpen-Laufwerk	1-stufig	1-stufig	1-stufig
Saug-Druck-Leitung Ø	G 1" (33,3 mm)	G 1" (33,3 mm)	G 1" (33,3 mm)
Inhalt Druckkessel	17 l	17 l	17 l
Gewicht ca.	11 kg	10,8 kg	11,5 kg
Art.-Nr.	112 845	112 846	112 848
EAN-Nr.	400 371 804 2924	400 371 804 2931	400 371 804 2955
UVP*	<b>134,90 €</b>	<b>149,90 €</b>	–
Filtereinsatz / Vorfilter	110 156 / 400 371 801 5751	110 156 / 400 371 801 5751	110 156 / 400 371 801 5751
UVP*	<b>54,90 €</b>	<b>54,90 €</b>	<b>54,90 €</b>



### Hauswasserwerksvorfilter 250/1"

Mit zwei 1"/1"-, einem 1"/3/4"-Gewindenippel, einer Verlängerung 1"/1" und waschbarem Siebeinsatz.

Art.-Nr. 110 156

EAN-Nr. 400 371 801 5751

**UVP\* 54,90 €**

### Filtereinsatz für 250/1"

Aus Kunststoff, waschbar, für Modelle JET und HW.

Art.-Nr. 110 165

EAN-Nr. 400 371 801 5843

**auf Anfrage**

## SAUBERE SACHE

Der extra große, integrierte XXL-Filter (Comfort- und Premium-Modelle) schützt Pumpe und Rückschlagventil optimal vor Verschmutzungen und garantiert so einen zuverlässigen Betrieb.



+ Mit leicht zu reinigendem XXL-Filter und Flow-Control-System

+ Mit leicht zu reinigendem XXL-Filter und Flow-Control-System

+ Mit Elektronikdisplay, XXL-Filter und Flow-Measurement-System

+ Mit Elektronikdisplay, XXL-Filter und Flow-Measurement-System



HW 4000 FCS Comfort	HW 4500 FCS Comfort	HW 5000 FMS Premium	HW 6000 FMS Premium
1.000 Watt	1.300 Watt	1.300 Watt	1.400 Watt
45 m/4.5 bar	50 m/5.0 bar	50 m/5.0 bar	60 m/6.0 bar
4.000 l/h	4.500 l/h	4.500 l/h	6.000 l/h
8 m	8 m	8 m	8 m
2,0 bar / 3,5 bar	2,0 bar / 3,8 bar	2,0 bar / 3,8 bar	2,0 bar / 4,0 bar
1-stufig	1-stufig	1-stufig	5-stufig
G 1" (33,3 mm)	G 1" (33,3 mm)	G 1" (33,3 mm)	G 1" (33,3 mm)
17 l	17 l	20 l (INOX)	20 l (INOX)
17,9 kg	18 kg	17,5 kg	20,8 kg
112 849	112 850	112 851	112 852
400 371 804 2962	400 371 804 2979	400 371 804 2986	400 371 804 2993
<b>239,90 €</b>	<b>269,90 €</b>	<b>339,90 €</b>	<b>359,90 €</b>
112 549 / 400 371 803 7562	112 549 / 400 371 803 7562	112 549 / 400 371 803 7562	112 549 / 400 371 803 7562
auf Anfrage	auf Anfrage	auf Anfrage	auf Anfrage



**Ansaugset mit Messing-anschlüssen (7 m)**  
**G 1" (33,3 mm)**  
 Art.-Nr. 110 795  
 EAN-Nr. 400 371 802 5293  
**UVP\* 44,90 €**

## IHRE VORTEILE

- | Besonders einfach zu installieren
- | Zuverlässiger, leiser Betrieb
- | Integrierter XXL-Filter (Comfort- und Premium-Modelle)
- | Kompakte Hauswasserautomaten mit Durchflussmessung

\* UVP = Unverbindliche Preisempfehlung des Herstellers inklusive der gesetzlichen Mehrwertsteuer.  
 Weitere technische Angaben finden Sie auf Seite 126/127 oder online unter [www.al-ko.com/garden](http://www.al-ko.com/garden).  
 \*\* Tatsächliche Förderhöhe wird durch Abschlusdruck bestimmt.

# KOMPAKT UND KRAFTVOLL

## HAUSWASSERAUTOMATEN PREMIUM UND COMFORT



### HOHER WIRKUNGSGRAD, LEISER BETRIEB

Dank der 5-stufigen, druckvollen Fördertechnik mit einem Wirkungsgrad von über 30 Prozent ist der Hauswasserautomat HWA 6000/5 Premium nicht nur enorm effizient, sondern mit maximal 71 db(A) Schallemission auch angenehm leise.

### UMFASSENDE SCHUTZ

Der Trockenlaufschutz sichert die Pumpe effektiv gegen mögliche Schäden bei Ausbleiben des Wassers. Der leicht zu reinigende XXL-Filter sorgt zudem für optimalen Schutz gegen Verunreinigung.



### RUCK ZUCK INSTALLIERT

Dank des in den Filter integrierten Rückschlagventils saugen die AL-KO Hauswasserautomaten das Wasser besonders schnell an und sind so einfach in Betrieb zu nehmen.



### EINFACH INTELLIGENTE STEUERUNG

Die intelligente, elektronische Steuerung mit **Automatic Control** überwacht den Betrieb des Hauswasserautomaten rund um die Uhr und sorgt so für einen optimalen Schutz gegen Trockenlauf. Denn bleibt das Wasser einmal aus, wird die Pumpe umgehend abgeschaltet – somit läuft die Pumpe nicht heiß.



## KONSTANT IM DRUCK

Neben einem geringen Platzbedarf und ihrer Handlichkeit zeichnen sich Hauswasserautomaten vor allem durch konstante Druckleistung im Betrieb aus – dies ist insbesondere bei der Verwendung mit Rasensprengern von Vorteil.



**Vollautomatischer Betrieb, solide Ausstattung**

**Kraftreserve inklusive Filter und Trockenlaufschutz**

**Konstanter Druck bei besonders leisem Betrieb**



	HWA 4000 Comfort	HWA 4500 Comfort	HWA 6000/5 Premium
<b>Motor / Leistung</b>	1.000 Watt	1.300 Watt	1.400 Watt
<b>Max. Förderhöhe</b>	45 m	50 m	60 m
<b>Max. Fördermenge</b>	4.000 l/h	4.500 l/h	6.000 l/h
<b>Max. Ansaughöhe</b>	8 m	8 m	8 m
<b>Abschaltdruck</b>	4,5 bar	5,0 bar	6,0 bar
<b>Pumpen-Laufwerk</b>	1-stufig	1-stufig	5-stufig
<b>Saug-Druck-Leitung Ø</b>	G 1" (33,3 mm)	G 1" (33,3 mm)	G 1" (33,3 mm)
<b>Gewicht ca.</b>	11,5 kg	11,5 kg	14,8 kg
<b>Art.-Nr.</b>	113 139	113 140	113 141
<b>EAN-Nr.</b>	400 371 804 8575	400 371 804 8582	400 371 804 8599
<b>UVP*</b>	<b>244,90 €</b>	<b>259,90 €</b>	<b>359,90 €</b>
<b>Filtereinsatz / Vorfilter</b>	112 549 / 400 371 803 7562	112 549 / 400 371 803 7562	112 549 / 400 371 803 7562
<b>UVP*</b>	<b>auf Anfrage</b>	<b>auf Anfrage</b>	<b>auf Anfrage</b>

## IHRE VORTEILE

- | Kompakte Hauswasserautomaten mit Trockenlaufschutz und gleichbleibendem Druck im Betrieb
- | Besonders einfach zu installieren
- | Integrierter XXL-Filter mit innenliegendem Rückschlagventil
- | Zuverlässiger, leiser Betrieb

\* UVP = Unverbindliche Preisempfehlung des Herstellers inklusive der gesetzlichen Mehrwertsteuer. Weitere technische Angaben finden Sie auf Seite 126/127 oder online unter [www.al-ko.com/garden](http://www.al-ko.com/garden).

# IMMER UND ÜBERALL WASSER

## STROMUNABHÄNGIGE BENZINMOTORPUMPEN



### WASSER MARSCH

Mit Förderleistungen von bis zu 30.000 Litern pro Stunde sind die AL-KO Benzinmotorpumpen der perfekte Helfer, wenn ohne Strom viel Wasser gepumpt werden soll. Die kompakte und robuste Bauweise ist dabei Garant für starken Förderdruck bei maximaler Leistung.



### KRAFTVOLL UND LEICHT ZU STARTEN

Die leicht zu startenden AL-KO 4-Takt-Motoren mit obenliegenden Ventilen (OHV) verfügen über einen hervorragenden Wirkungsgrad. Dies zeigt sich durch große Leistung bei gleichzeitig günstigem Verbrauch.



### ZUBEHÖR

**Motor-Service-Set,**  
zum einfachen Ölwechsel  
Art.-Nr. 106 118 /  
EAN-Nr. 400 371 800 5172  
**UVP\* 12,90 €**



**4-Takt Motoröl SAE 30**  
**0,6 l,** Art.-Nr. 112 888  
EAN-Nr. 400 371 804 3952  
**UVP\* 6,90 €**

## PUMPSTARK UND PORTABEL

Ob für die Bewässerung von Schrebergärten oder das Auspumpen von abgelegenen Wasserreservoirs – die selbstansaugenden Benzinmotorpumpen von AL-KO sind auch an Orten ohne Steckdose immer einsatzbereit. Die mitgelieferte Sauggarnitur mit Filterkorb ist dabei nicht nur Schutz für die Pumpenmechanik, sondern ermöglicht auch eine schnelle Inbetriebnahme ohne langwierige Zubehörsuche.



## ALLES IM GRIFF

Dank des Tragegriffs (BMP 14000) und des stabilen Stahlrohrrahmens (BMP 30000) können beide Modelle einfach transportiert werden.

+ inkl. Ansaug-Filterkorb und Anschlussverbinder



+ inkl. Ansaug-Filterkorb und Anschlussverbinder



	BMP 14000	BMP 30000
<b>Motor</b>	97 cc	196 cc
<b>Leistung</b>	1,2 kW / 3600 U/min	4,1 kW / 3600 U/min
<b>Max. Förderhöhe</b>	36 m	27 m
<b>Max. Fördermenge</b>	14.000 l/h	30.000 l/h
<b>Max. Ansaughöhe</b>	6 m	6 m
<b>Tankvolumen</b>	1,4 l	3,6 l
<b>Max. Fördertemperatur</b>	35°C	35°C
<b>Pumpeneingang/-ausgang Ø</b>	G 1"	G 2"
<b>Gewicht ca.</b>	13 kg	26 kg
<b>Art.-Nr.</b>	113 562	113 563
<b>EAN-Nr.</b>	400 371 805 7621	400 371 805 7638
<b>UVP*</b>	<b>219,90 €</b>	<b>269,90 €</b>

## IHRE VORTEILE

- | Mobile und flexible Bewässerung
- | Hohe Fördermengen von bis zu 30.000 l/h
- | Stromunabhängiger Betrieb dank kraftvollen 4-Takt-Motoren
- | Anschlussverbinder und Filterkorb inkl.
- | Einfacher Transport dank Tragehilfen

\* UVP = Unverbindliche Preisempfehlung des Herstellers inklusive der gesetzlichen Mehrwertsteuer. Weitere technische Angaben finden Sie auf Seite 126/127 oder online unter [www.al-ko.com/garden](http://www.al-ko.com/garden).

# PUMPENZUBEHÖR

## PASSEND UND ZUVERLÄSSIG



### Gartenpumpenvorfilter 100/1"

Schützt vor Sand und anderen Schwebstoffen. Mit zwei 1"/1"- und einem 1"/3/4"-Gewindenippel.

Art.-Nr. 110 157

EAN-Nr. 400 371 801 5768

**UVP\* 44,90 €**

### Filtereinsatz für 100/1"

Aus Kunststoff, waschbar, 60 micron, für Sand und Feststoffe, für Modelle JET + HW.

Art.-Nr. 110 166

EAN-Nr. 400 371 801 5850

**UVP auf Anfrage**



### Hauswasserwerksvorfilter 250/1"

Mit zwei 1"/1"-, einem 1"/3/4"-Gewindenippel, einer Verlängerung 1"/1" und waschbarem Siebeinsatz.

Art.-Nr. 110 156

EAN-Nr. 400 371 801 5751

**UVP\* 54,90 €**

### Filtereinsatz für 250/1"

Aus Kunststoff, waschbar, für Modelle JET und HW.

Art.-Nr. 110 165

EAN-Nr. 400 371 801 5843

**UVP auf Anfrage**



### Kunststoff-Filtereinsatz

Für alle Pumpenmodelle mit integriertem XXL-Filter.

Art.-Nr. 112 549

EAN-Nr. 400 371 803 7562

**UVP auf Anfrage**



### Hydrocontrol

mit 2 x G 1" Außengewinde

Art.-Nr. 112 478

EAN-Nr. 400 371 803 6299

**UVP\* 79,90 €**



### PVC-Schlauch (6 m)

**G 1" (33,3 mm)**

Art.-Nr. 106 980

EAN-Nr. 400 371 801 4464

**UVP\* 29,90 €**



### Saugschlauch (4 m)

**G 3/4" (26,4 mm)**

Art.-Nr. 110005

EAN-Nr. 400 371 801 4532

**UVP\* 24,90 €**



### PVC-Schlauch (6 m)

**G 1 1/4" (41,9 mm)**

Art.-Nr. 110 135

EAN-Nr. 400 371 801 5553

**UVP\* 34,90 €**



### Ansaugset mit Messing-

**anschlüssen (7 m)**

**G 1" (33,3 mm)**

Art.-Nr. 110 795

EAN-Nr. 400 371 802 5293

**UVP\* 44,90 €**



### PVC-Schlauch (6 m)

**G 1 1/2" (47,8 mm)**

Art.-Nr. 106 979

EAN-Nr. 400 371 801 4457

**UVP\* 44,90 €**

# TEICHBECKEN

## DER LEICHTE WEG ZUR KREATIVEN GARTENGESTALTUNG

### WIE IN DER NATUR

Die spezielle Einfärbung mit leicht glänzender Oberfläche bewirkt im befüllten und belebten Teich Farbschattierungen und Kontraste wie in der Natur. Gefertigt sind die Teiche aus UV- und frostbeständigem und zu 100% recycelbarem PE-Material.



	T 150	T 250	T 500	T 600	T 1000
<b>Inhalt</b>	140 l	235 l	455 l	590 l	950 l
<b>Tiefe ca.</b>	39 cm	49 cm	53 cm	58 cm	65 cm
<b>Wasseroberfläche ca.</b>	0,85 m <sup>2</sup>	1,10 m <sup>2</sup>	1,75 m <sup>2</sup>	2,45 m <sup>2</sup>	3,50 m <sup>2</sup>
<b>Abmessungen (L x B)</b>	135 x 90 cm	135 x 115 cm	160 x 140 cm	211 x 115 cm	280 x 140 cm
<b>Pflanzebenen</b>	3	3	2	4	2
<b>Sumpfbzonen</b>	großer Biotoprund	umlaufend	großer Biotoprund	umlaufend	umlaufend
<b>Gewicht ca.</b>	3,0 kg	3,5 kg	7,0 kg	10,0 kg	23,0 kg
<b>Art.-Nr.</b>	110 418	110 066	110 428	110 171	110 427
<b>EAN-Nr.</b>	400 371 801 8660	400 371 801 5119	400 371 801 8974	400 371 801 5904	400 371 801 8967
<b>UVP*</b>	<b>41,90 €</b>	<b>46,90 €</b>	<b>82,90 €</b>	<b>113,90 €</b>	<b>199,90 €</b>

\* UVP = Unverbindliche Preisempfehlung des Herstellers inklusive der gesetzlichen Mehrwertsteuer. Weitere technische Angaben finden Sie auf Seite 126/127 oder online unter [www.al-ko.com/garden](http://www.al-ko.com/garden).



## IHRE VORTEILE

- | Mit mehrstufigen Pflanzebenen und breiter Sumpfbzone für einen perfekten Übergang in die Gartenlandschaft
- | Dank der glänzenden, schwarzen Oberfläche können natürliche Teichszenen perfekt gestaltet werden
- | 100 % recycelbares PE-Material, pflanzen- und tierfreundlich

# TECHNISCHE DATEN

## ABMESSUNGEN UND SCHALLWERTE

Bezeichnung Produktname	Art.-Nr.	Seite	Länge	Breite	Höhe	Höhe Ansaug-	Auslasshöhe	Auslasshöhe
			[cm] L	[cm] B	[cm] H	öffnung [cm] 1	[cm] 2	mit Winkelstück [cm] 3
SUB 6500 Classic	112820	103	21,3 *	15,00	27,40	-	4,50	12,00
SUB 10000 DS Comfort	112823	103	18,70	19,00	29,30	-	27,50	37,50
SUB 12000 DS Comfort	112824	103	18,70	19,00	29,30	-	27,50	37,50
SUB 13000 DS Premium	112829	103	22,70	19,00	31,00	-	29,00	39,00
DRAIN 10000 INOX	112827	107	18,50	20,50	32,60	-	7,50	13,90
DRAIN 15000 INOX	112828	107	18,50	20,50	36,60	-	7,50	13,00
DRAIN 20000 HD	112836	107	23,20	23,20	37,40	-	8,00	16,00
DRAIN 7000 Classic	112821	105	21,3 *	15,20	30,8 *	-	6,00	11,00
DRAIN 7500 Classic	112822	105	21,3 *	15,20	30,8 *	-	6,00	11,00
DRAIN 10000 Comfort	112825	105	24,2 *	19,00	35,30	-	5,50	11,00
DRAIN 12000 Comfort	112826	105	23,9 *	19,00	35,30	-	5,50	11,00
TWIN 11000 Premium	112830	109	25,3*	19,30	31,70	-	6,50	12,50
TWIN 14000 Premium	112831	109	29,2 *	19,10	34,40	-	6,50	12,50
DIVE 5500/3	113036	111	17,90	17,90	39,10	-	36,80	46,80
DIVE 6300/4	113037	111	17,90	17,90	41,60	-	39,40	49,40
TBP 6000/7	113470	111	9,85	9,85	72,00	-	72,00	72,00
JET 3000 Classic	112837	114	35,50	19,50	21,50	13,00	18,50	26,50
JET 3000 INOX	112838	114	35,50	19,50	21,50	13,70	19,50	27,50
JET 3500 Classic	112839	114	35,50	19,50	21,50	14,10	19,00	27,00
JET 3500 INOX	112840	114	35,50	19,50	21,50	13,50	19,00	27,00
JET 4000 Comfort	112841	115	47,60	20,80	35,0 *	6,30	27,00	35,00
JET 5000 Comfort	112842	115	47,60	20,80	35,0 *	6,30	27,00	35,00
JET 4000/3 Premium	112843	115	47,60	20,80	35,0 *	6,30	27,00	35,00
JET 6000/5 Premium	112844	115	51,40	20,80	35,0 *	6,30	27,00	35,00
HW 3000 Classic	112845	118	43,50	27,00	50,50	42,50	48,50	56,50
HW 3000 INOX	112846	118	43,50	27,00	50,50	42,50	48,50	56,50
HW 3500 INOX	112848	118	43,50	27,00	50,50	42,50	48,50	56,50
HW 4000 FCS Comfort	112849	119	47,80	28,40	64,70 *	35,50	56,50	64,50
HW 4500 FCS Comfort	112850	119	47,80	28,40	64,70 *	36,50	57,50	65,50
HW 5000 FMS Premium	112851	119	47,80	28,40	64,70 *	36,50	57,50	65,50
HW 6000 FMS Premium	112852	119	51,60	28,40	64,70 *	36,50	57,50	65,50
HWA 4000 Comfort	113139	121	47,60	20,80	35,00	6,30	27,00	35,00
HWA 4500 Comfort	113140	121	47,60	20,80	35,00	6,30	27,00	35,00
HWA 6000/5 Premium	113141	121	51,50	17,00	25,10	6,30	27,00	35,00
BMP 14000**	113562	123	38,50	28,00	37,50	15,50	20,50	-
BMP 30000***	113 563	123	54,50	42,00	38,00	11,00	29,00	-

\* inklusive Winkelnippel

\*\* Schalldruckpegel gemessen LpA [dB(A)]: 87



Schalleistungspegel gemessen LwA [dB(A)]    Schalleistungspegel garantiert LwA [dB(A)]    Unsicherheitsfaktor KpA [dB(A)]

Schalleistungspegel gemessen LwA [dB(A)]	Schalleistungspegel garantiert LwA [dB(A)]	Unsicherheitsfaktor KpA [dB(A)]	
-	-	-	Tauchpumpen
-	-	-	
-	-	-	
-	-	-	
-	-	-	
-	-	-	
-	-	-	
-	-	-	
-	-	-	
-	-	-	
74	76	2	Gartenpumpen
74	76	2	
76	78	2	
76	78	2	
74	80	6	
76	81	5	
70	73	3	
71	73	2	
74	76	2	Hauswasserwerke/-automaten
74	76	2	
76	78	2	
74	77	3	
76	78	2	
76	81	5	
71	73	2	
74	81	7	
76	81	5	
71	73	2	
98	100	2	
102	104	2	

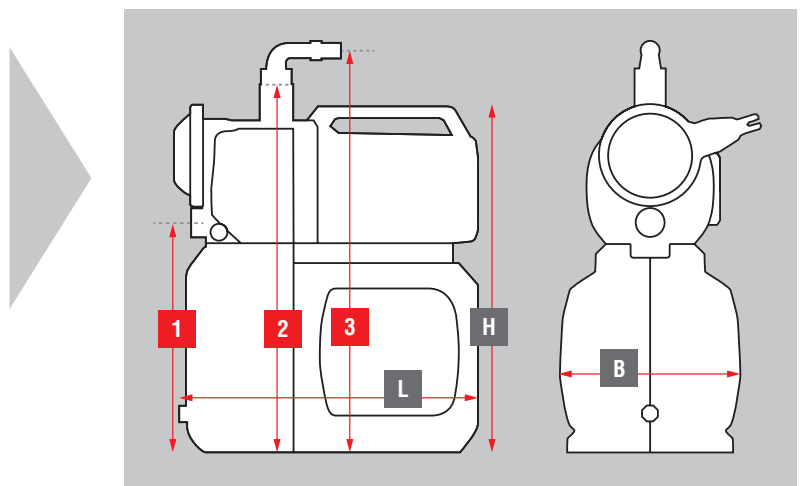
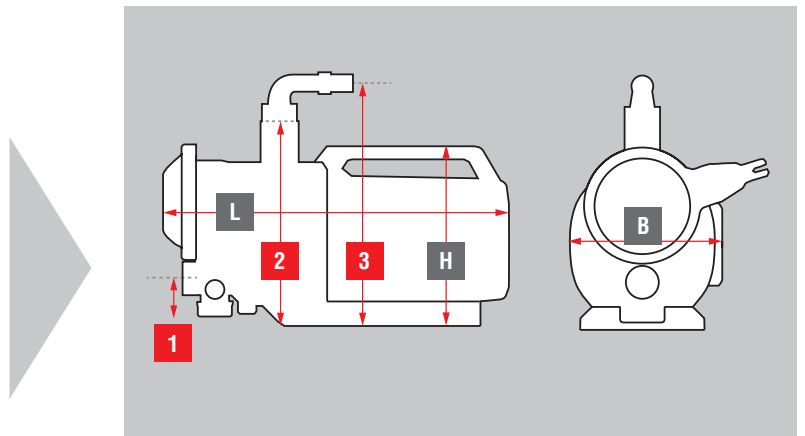
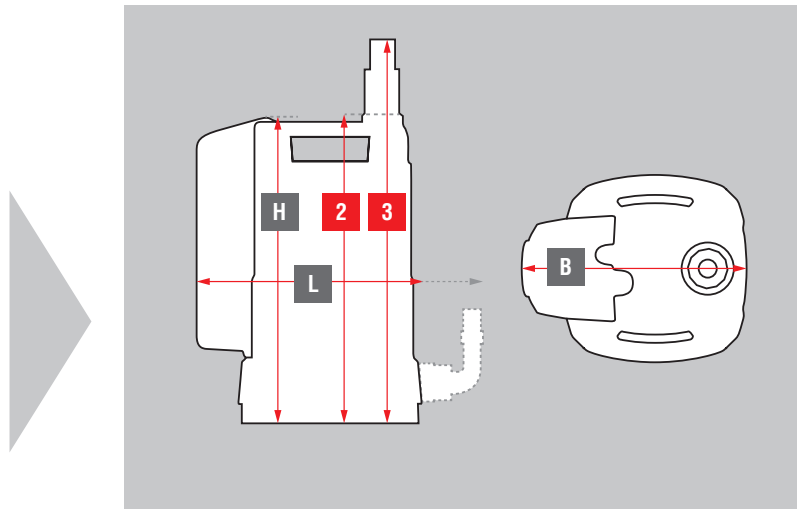

\*\*\* Schalldruckpegel gemessen LpA [dB(A)]: 91



**AL-KO**  
ROBO-LAWNER 8000









# AL-KO

QUALITY FOR LIFE



Besuchen Sie AL-KO unter  
[facebook.com/alko.garden](https://facebook.com/alko.garden)

Überreicht durch Ihren AL-KO Partner:

## AL-KO Gardentech Austria GmbH

Hauptstraße 51

8742 Obdach

Austria

Fon +43 35 78 25 15-0

off [ce.obdach@al-ko.at](mailto:ce.obdach@al-ko.at)

[www.al-ko.at/garden](http://www.al-ko.at/garden)

Registrierungsnummer der Elektroaltgeräteentsorgung  
WEEE Reg.-Nr.: DE89889102



Preisänderungen und technische Änderungen vorbehalten.  
Die Haftung für Irrtum und Druckfehler wird  
ausgeschlossen. Bestell-Nr. 2300809 (AT) /09-2017